

K-Nr.	Serie Series	Beschreibung	Description	Seite Page
K-02523	Serienübergreifend	Symbolbedeutung	Pictogram declaration	2
K-02592	GCW 060	Kurzbezeichnungen	Short terms	3
K-00462	GCW 060	Zuschnitt Riegel, Riegeldichtung und Isolator	Cutting transom, transom gasket and insulator	4
K-00463	GCW 060	Zuschnitt Druck- und Deckleisten	Cutting of pressure plates and cover plates	5
K-02627	GCW 060	Stoßverbindung Pfosten - Riegel	Joint connection mullion - transom	6
K-02628	GCW 060	Stoßverbindung Riegel - Riegel	Joint connection transom - transom	7
K-02629	GCW 060	Ausführung Innere Verglasungsdichtung	Design inner glazing gasket	8
K-02696	GCW 050	Zusammenbau polygonal Außenecke	Assembly polygonal outer corner	9
K-02697	GCW 050	Zusammenbau polygonal Innenecke	Assembly polygonal inner corner	10
K-00470	GCW 060	Bohrbilder für T-Verbinder	Hole patterns for T-connectors	11
K-00482	GCW 060	Pfostenstoß Montagepfosten	Mullion joint assembly mullion	12
K-00483	GCW 060	Deckleistenstoß	Cover plate joint	13
K-00486	GCW 060	Deckleistenstoß	Cover plate joint	14
K-00488	GCW 060	Äußere Verglasungsdichtung	Outer glazing gasket	15
K-02626	GCW 060	Einbau Druckleistendichtteil	Installation pressure strip sealing part	16
K-00490	GCW 060	Entwässerung und Glasfalzbelüftung	Drainage and glazing rebate ventilation	17
K-00491	GCW 060	Feldweise Entwässerung und Glasfalzbelüftung	Field drainage and glazing rebate ventilation	18
K-00497	GCW 060	Füllelemente	Filling elements	19
K-02596	GCW 060	Glasträger in Eigenfertigung	Glass support for in house production	20
K-02649	GCW 060	Montagereihenfolge Kreuz- und Glasträger	Mounting sequence cross and glass support	21
K-02625	GCW 060	Montage Glasträger und Isolator	Assembly glass support and insulator	22
K-00503	GCW 060	Montage Druckleisten	Assembly pressure strips	23
K-02624	GCW 060	Fassadenschrauben bei Verwendung von Kreuzträger	Curtain screws when using cross supports	24
K-00504	GCW 060	Montage Deckleisten	Assembly cover plates	25
K-00507	GCW 060	Fassadenmontage	Assembly curtain wall	26
K-00508	GCW 060	Fassadenbefestigung	Curtain wall fixation	27
K-00509	GCW 060	Einbau Sonnenschutzbolzen	Installation of sun protection bolts	28
K-00510	GCW 060	Belastungstabelle Sonnenschutzbolzen	Load table sun protection bolt	29
K-02597	GCW 060	Dimensionierung Gerüstanker	Dimensioning scaffolding anchors	30
K-02598	GCW 060	Einbau Gerüstanker	Installation of scaffolding anchors	31
K-00481	GCW 060	Pfostenstoß	Mullion joint	32
K-02651	GCW 060	Charakteristische Werte - Montagekonsole	Characteristic values - mounting bracket	33
K-02599	GCW 060	Bearbeitung Pfostenprofil - Montagekonsole	Machining mullion profile - mounting bracket	34
K-02600	GCW 060	Einbau Montagekonsole	Installation mounting bracket	35
K-00512	GCW 060	SG Montage - Isolierglas	SG assembly - Insulating glass	36
K-00513	GCW 060	SG Montage - Isolierglas	SG assembly - Insulating glass	37

Symbolbedeutung / Symbols



= Technische Information /
Technical information



= Wichtiger Hinweis /
Important information



= Auszuführende Tätigkeit /
Perform this action

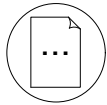

= Verweis auf andere Seite /
Reference to another page

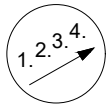

= Arbeitsfolge beachten /
Note order of steps

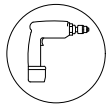

= Bohren /
Drilling

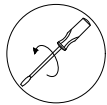

= Schraubverbindung herstellen /
Tighten screw joint



= Schraubverbindung lösen /
Loosen screw joint

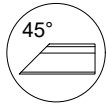

= Gehrungsschnitt 45° /
Miter cut 45°

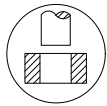

= Stanzen, fräsen /
Punching, milling

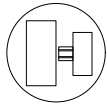

= Montage T-Stoß /
Mounting T-joint

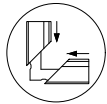

= Montage Eckverbindung /
Mounting corner joint



= Reinigen /
Cleaning



= 2K Metallkleber injizieren /
Inject 2K metal adhesive



= Kleben /
Gluing

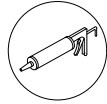

= Abdichten, versiegeln /
Sealing

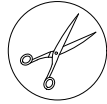

= Zuschnitt /
Cutting



= Dichtung einrollen /
Roll gasket



= Kleber flächig auftragen /
Apply adhesive to area



= Sägeschnitt /
Saw cut

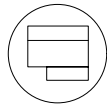

= Ausklinkung /
Notch

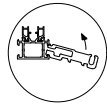

= Montage T-Verbinder /
Mounting T-connector

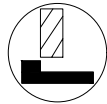

= Fräsen /
milling



= Werkzeuge /
tools

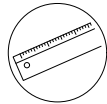

= Messen /
Measuring



= Werkseigene Produktionkontrolle erforderlich /
Factory Production Control required!

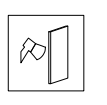

= Einbruchhemmung /
Burglar resistance

RC 2



= auf Anfrage /
on request

Kurzbezeichnungen / Short Terms

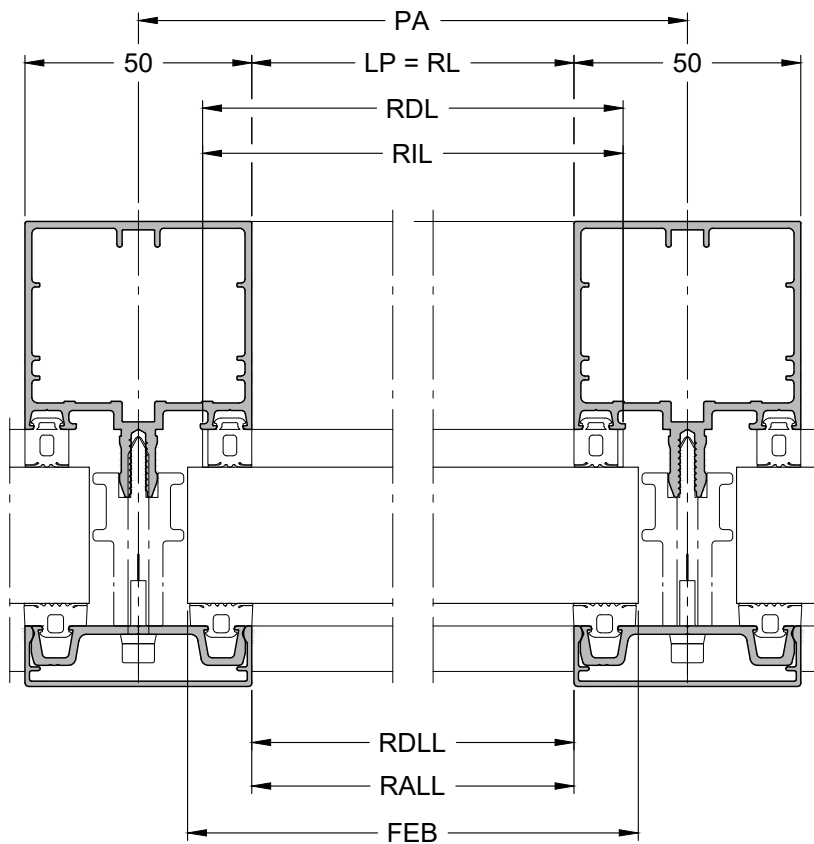
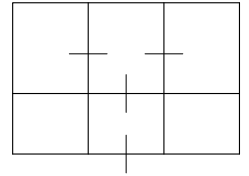

- PA:** Pfostenachsmaß
Axis dimension mullion
- RA:** Riegelachsmaß
Axis dimension transom
- LP:** Lichtes Pfostenmaß
Clear dimension mullion
- LR:** Lichtes Riegelmaß
Clear dimension transom
- RL:** Riegellänge
Transom length
- PL:** Pfostenlänge
Mullion length
- FEB:** Breite Füllelement
Wide filling element
- FEH:** Höhe Füllelement
Height filling element
- RDL:** Länge Riegeldichtung (Meterware)
Transom gasket length (yard goods)
- PDL:** Länge Pfostendichtung (Meterware)
Mullion gasket length (yard goods)
- RIL:** Länge Riegelisolator
Transom insulator length
- PIL:** Länge Pfostenisolator
Mullion insulator length
- RDLL:** Länge Riegel Druckleiste
Pressure strip length transom
- PDLL:** Länge Pfosten Druckleiste
Pressure strip length mullion
- RALL:** Länge Riegel Abdeckleiste
Cover plate length transom
- PALL:** Länge Pfosten Abdeckleiste
Cover plate length mullion

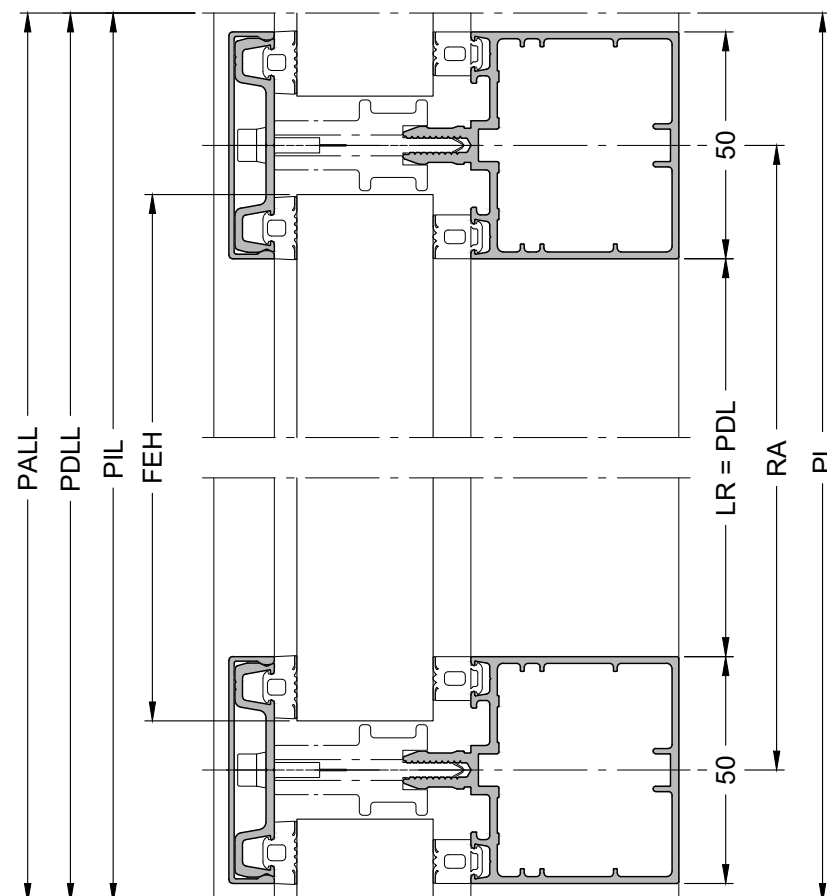

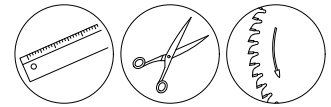

1
2

Art.-Nr. Riegel: /
Item no. transom

- 160055
- 160075*
- 160095
- 160115
- 160135
- 160155
- 160175*
- 160195
- 160215

Art.-Nr.
Riegeldichtung: /

Item no.
transom gasket

- 760104
- 760106
- 760108
- 760110
- 760112
- 760114
- 760116

Art.-Nr. Riegelisolator: /
item no. transom insulator

- 760381
- 760382
- 760383
- 760384
- 760385

RL = Riegellänge /
RL = Transom length

RDL = Länge Riegeldichtung /
RDL = Transom gasket length

RIL = Länge Riegelisolator /
DL = Insulation profile length

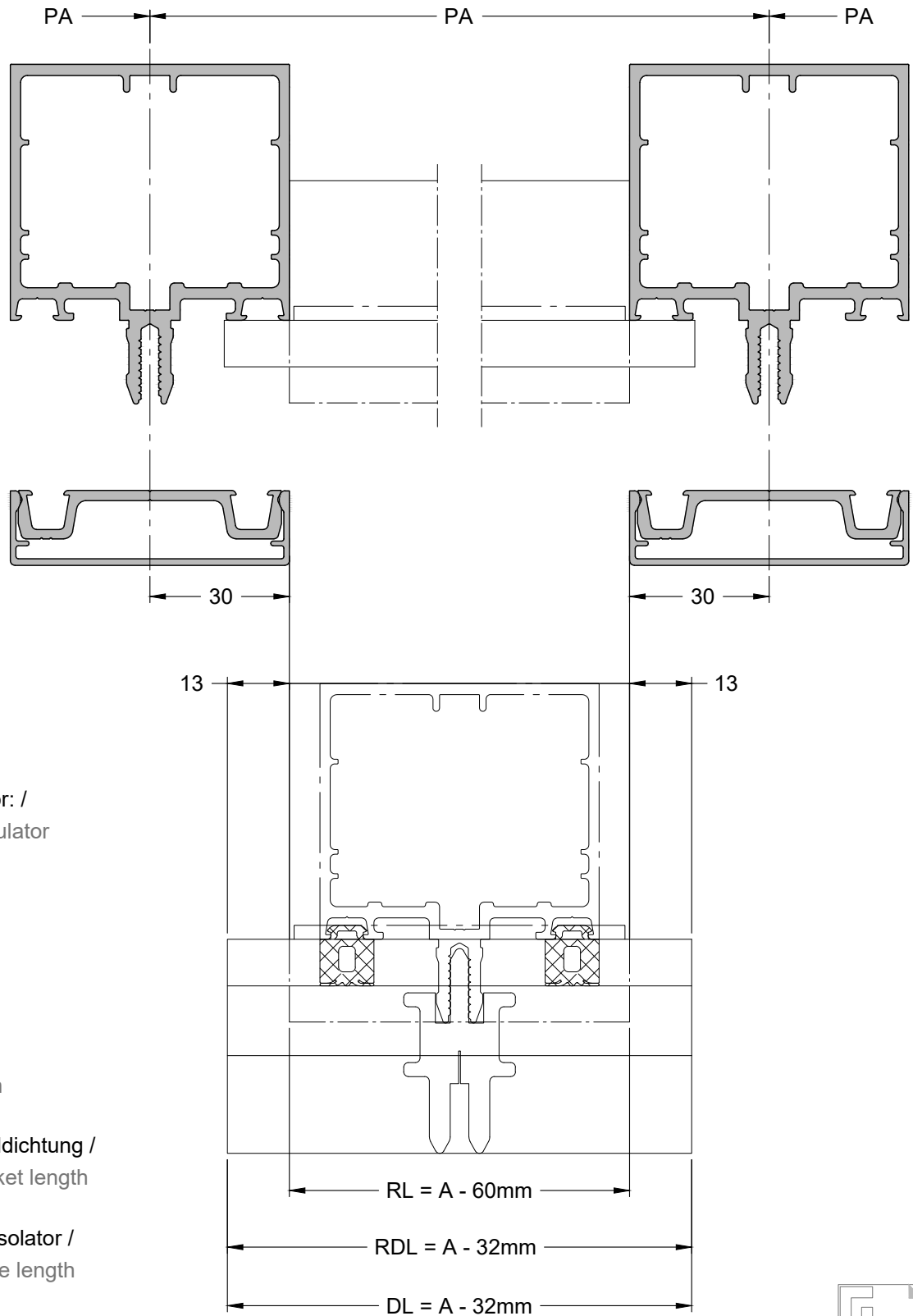

* Nur auf Anfrage!
* Upon request!



RDLL = Länge Riegel Druckleiste

RDLL = Pressure plate length

RALL = Länge Riegel Abdeckleiste

RALL = Cover plate length

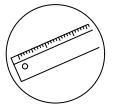

Druckleisten ohne Dichtteil Pressure Plates Without Gaskets

Art.-Nr. Druckleisten:

Item no. pressure plates:

- 169300
- 169300 L*
- 169301
- 169302
- 169210
- 169230

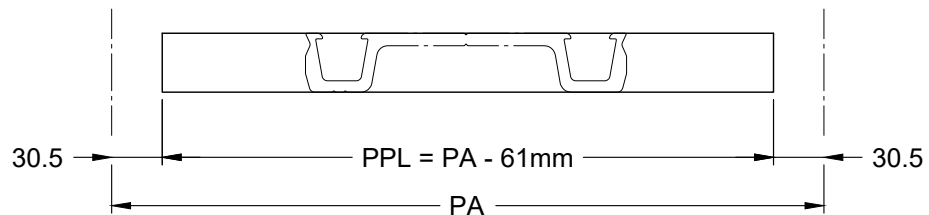

Bei Längen > 1000mm muß die Längenausdehnung berücksichtigt werden /
For lengths > 1000mm, always consider longitudinal expansion

169313

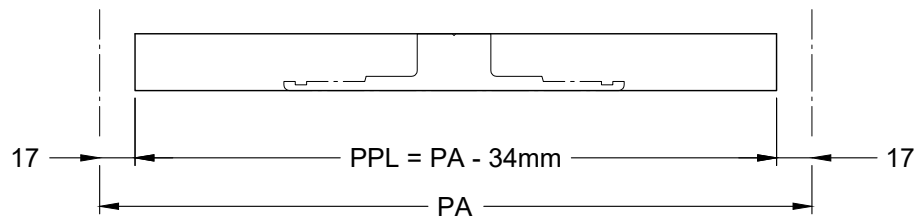

Druckleisten mit Dichtteil Pressure Plates With Gaskets

Art.-Nr. Druckleiste:

Item no. pressure plate:

- 169300
- 169300 L*

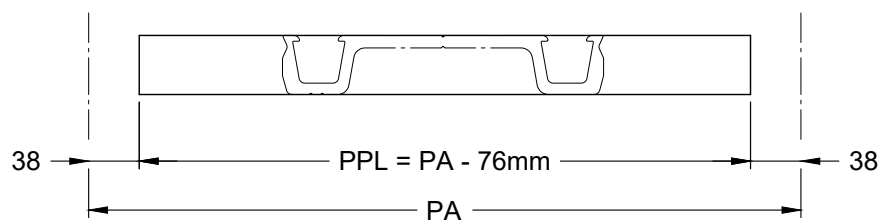

Deckleisten Cover Plates

Art.-Nr. Deckleisten:

Item no. cover plates:

- 169012
- 169016
- 169020
- 169030

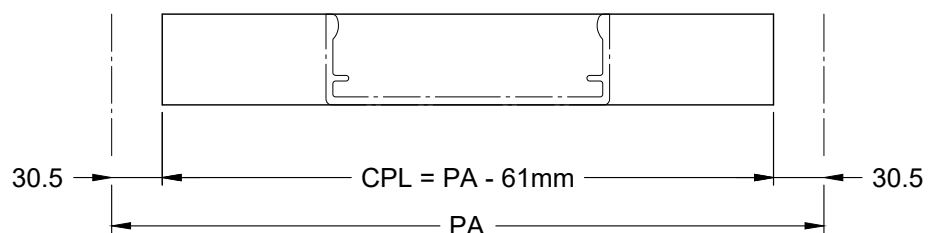

Bei Längen > 1000mm muß die Längenausdehnung berücksichtigt werden
For lengths > 1000mm, always consider longitudinal expansion

Stoßverbindung Pfosten - Riegel

Joint Connection Mullion - Transom

1
2

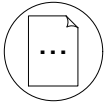

K-00470

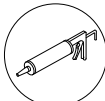
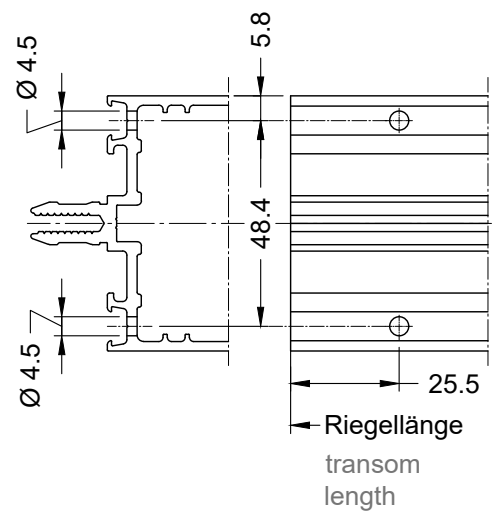
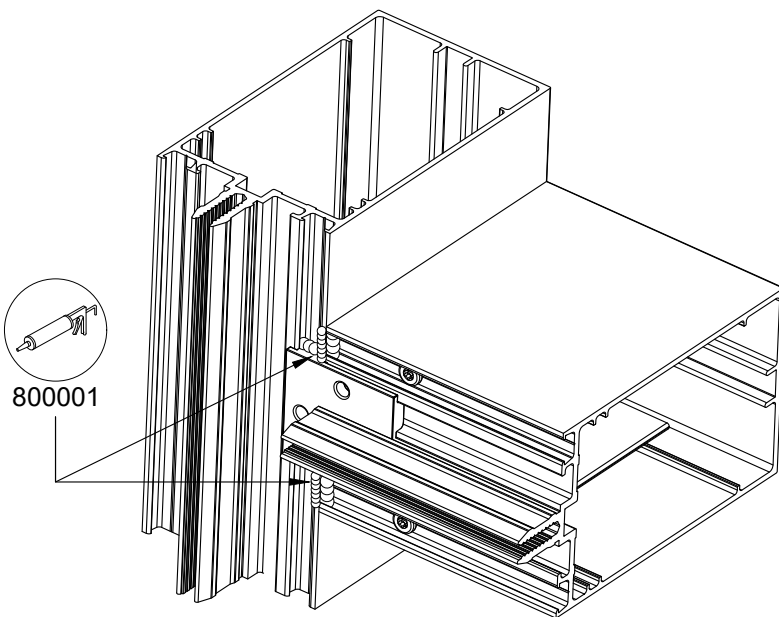
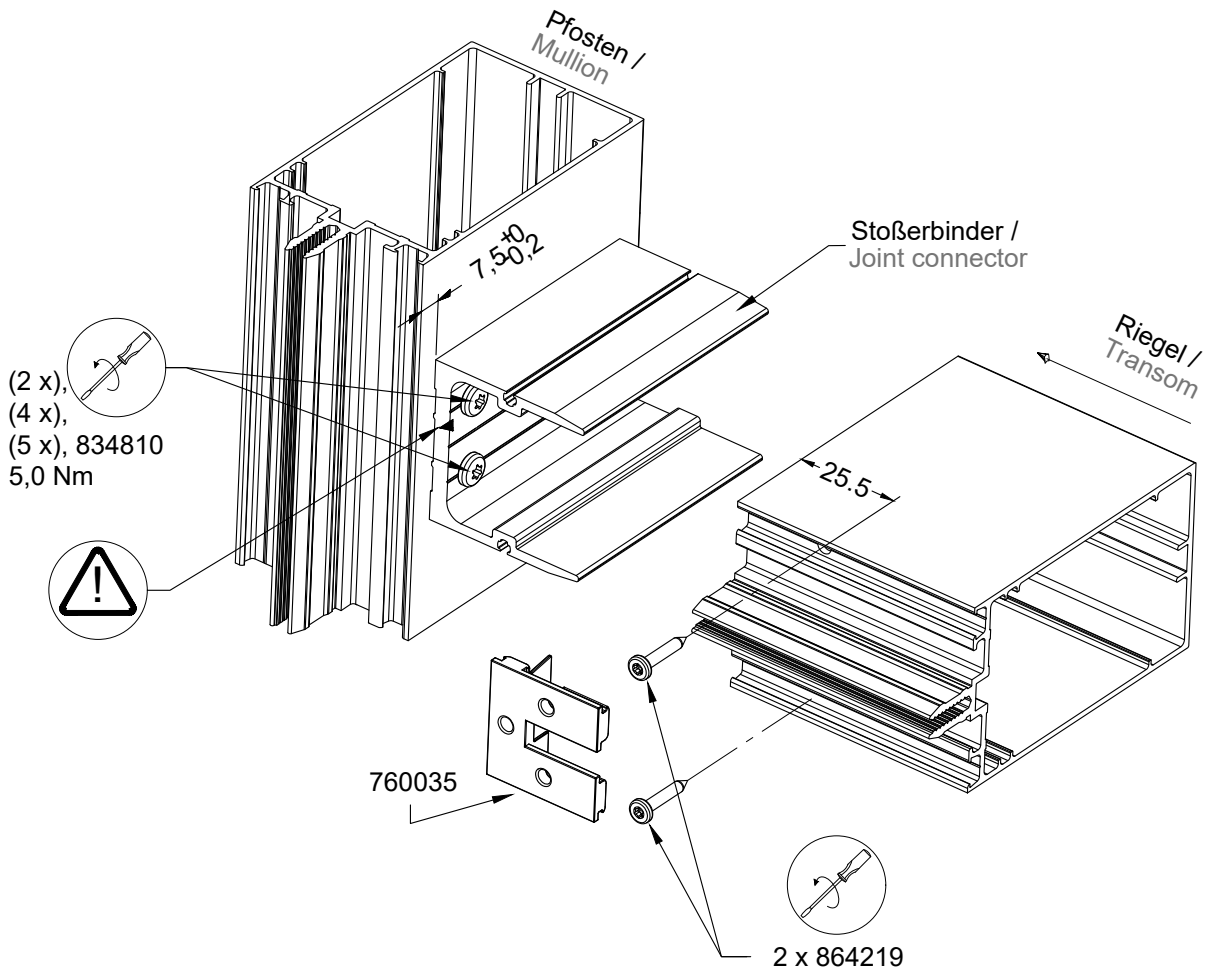

800001



760902
Ø 4,5

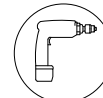

760901
Ø 4,5

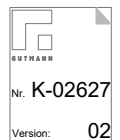

Stoßverbindung Riegel - Riegel

Joint Connection Transom - Transom

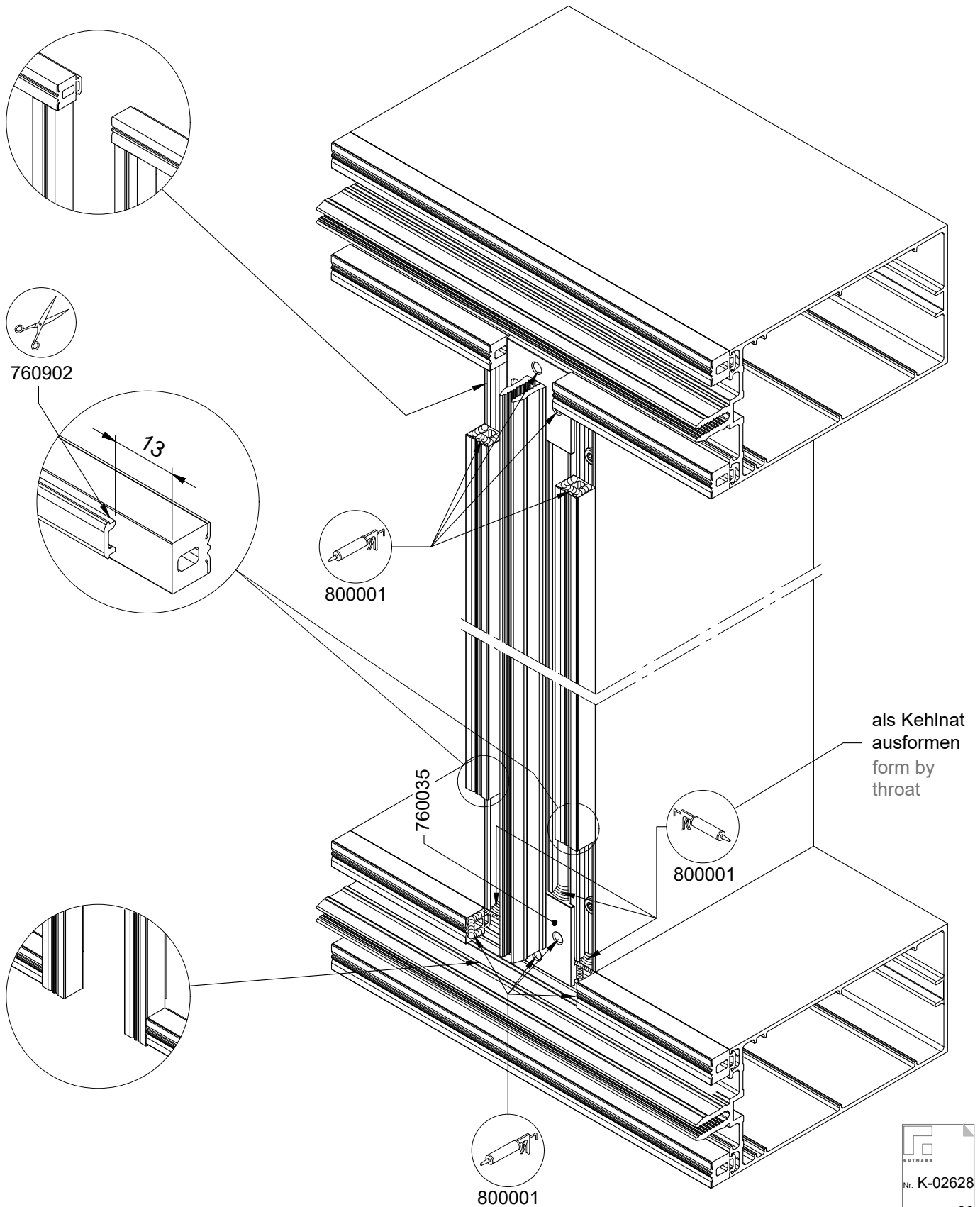
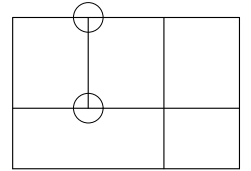

Innere Verglasungsdichtung als Meterware Inner Glazing Gasket as Yard Goods

1
2

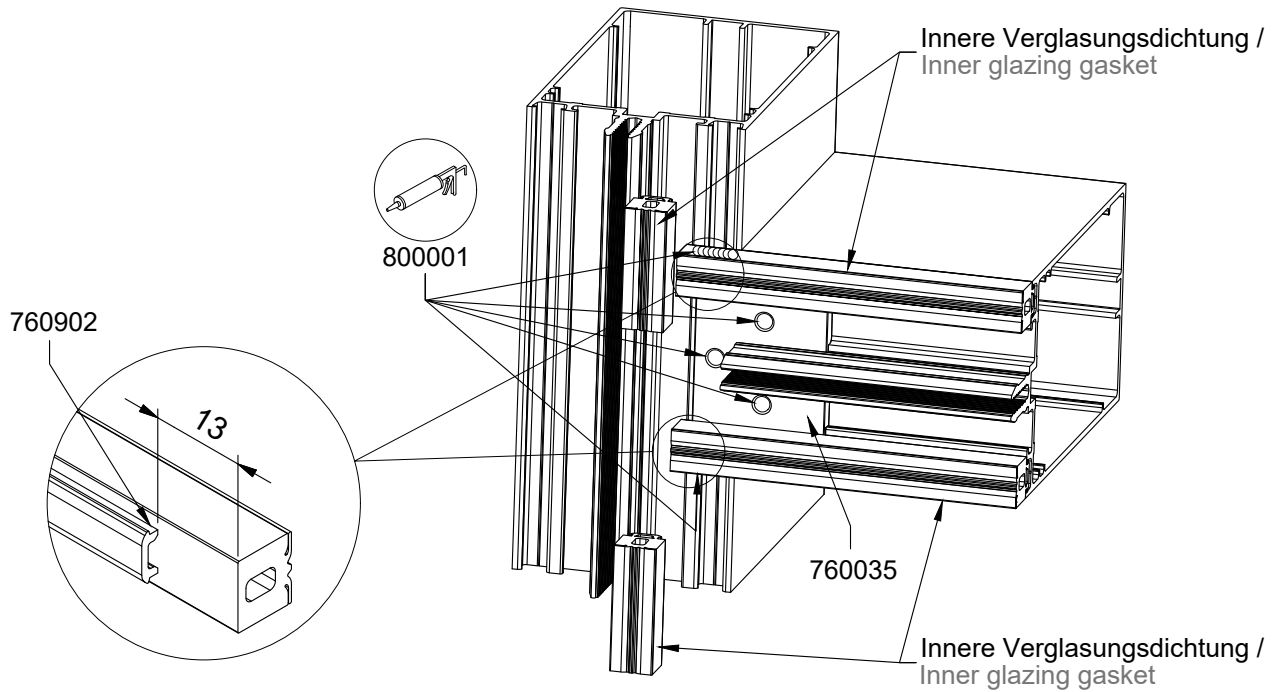

Innere Verglasungsdichtung als vulkanisierter Rahmen Inner Glazing Gasket as Vulcanized Frame

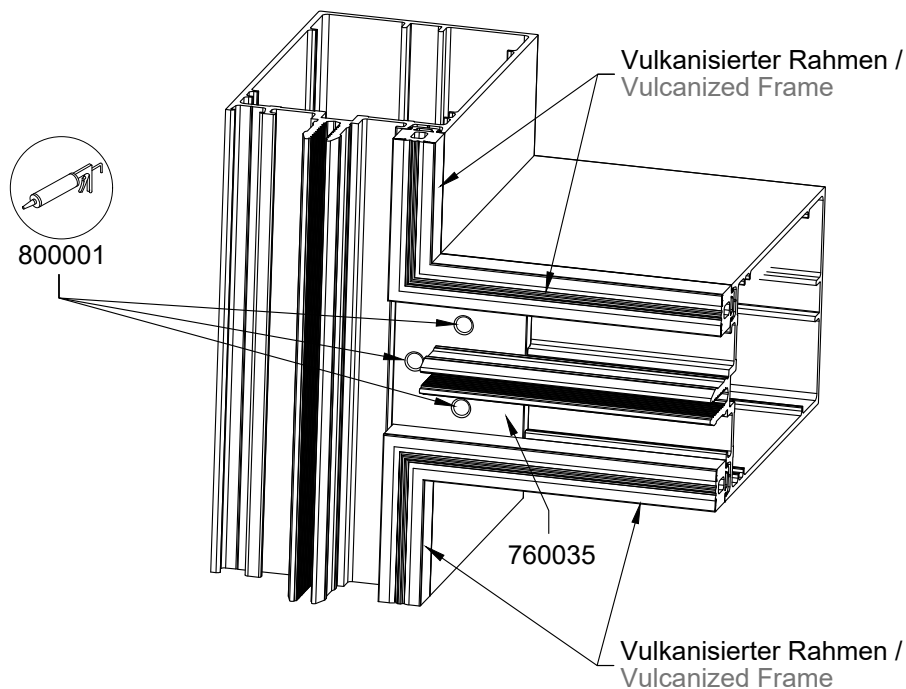



Um sichtbare Schnittkanten zu vermeiden
Riegelbautiefe kleiner als Pfostenbautiefe ausführen

To avoid visible cut edges, the transom depth should be smaller than the mullion construction depth

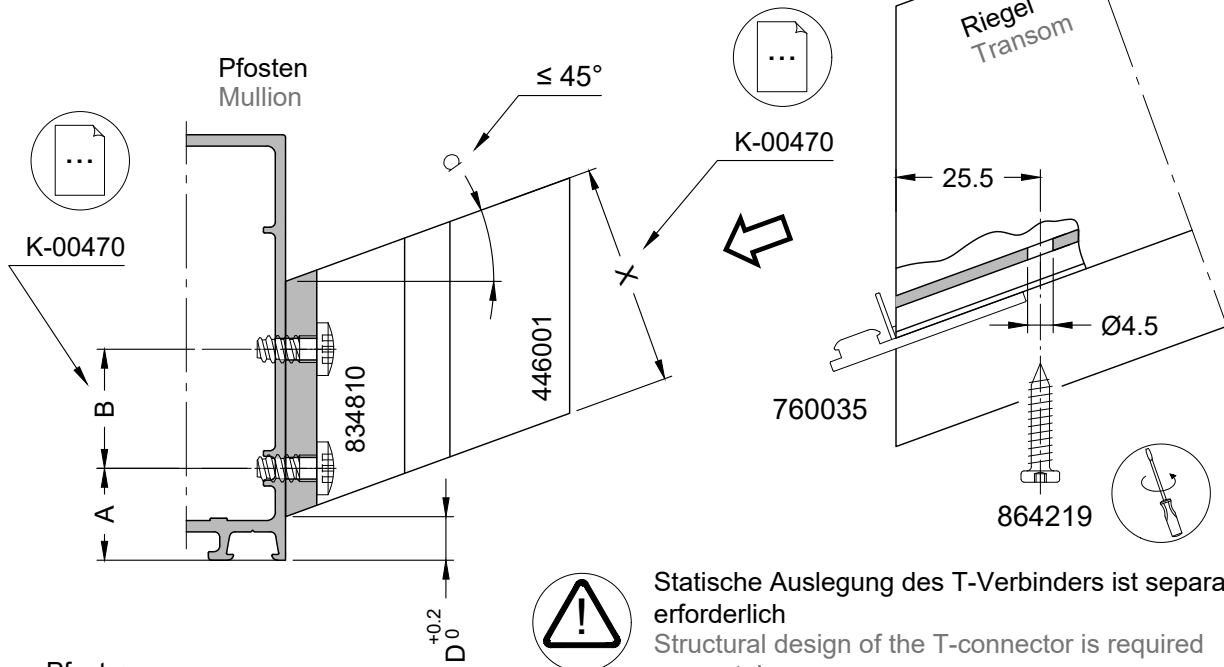
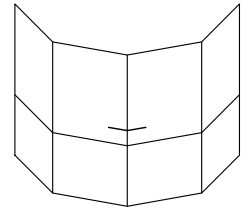

Statische Auslegung des T-Verbinders ist separat erforderlich
Structural design of the T-connector is required separately

Pfosten
Mullion

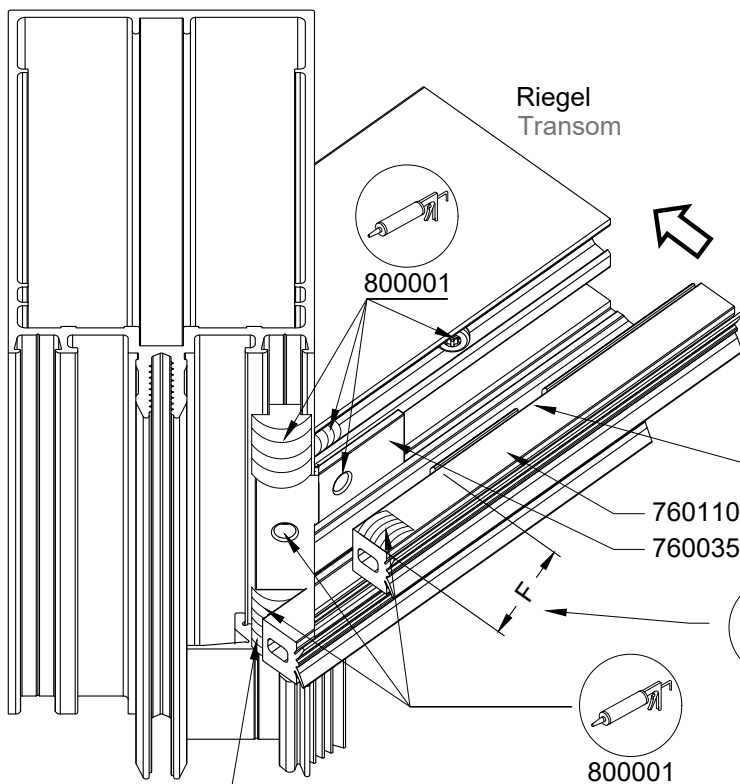

Freien Bereich unter einlaufender Riegeldichtung
komplett druckfest versiegeln
Seal free area under incoming transom gasket
completely pressure-resistant

α [°]	A [mm]	D [mm]	F [mm]
10	16,2	7,3	14
20	16,2	7,6	16
30	18	8,3	18
40	21	9,3	21
45	25	10,1	23,5

Formeln
Formulas

$$D = (7,0 / \cos \alpha) + 0,5$$

$$F = (13,0 / \cos \alpha) + (5,0 \tan \alpha)$$

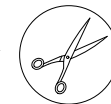

Bei $\alpha > 5^\circ$ im Bereich der
Schraube ausklinken

Release at $\alpha > 5^\circ$ in the area
of the screw



Um sichtbare Schnittkanten zu vermeiden
Riegelbautiefe kleiner als Pfostenbautiefe ausführen
To avoid visible cut edges, the transom depth should be smaller than the mullion construction depth

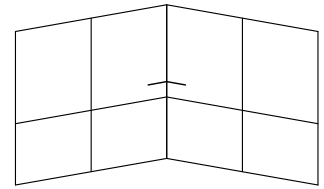

1
2

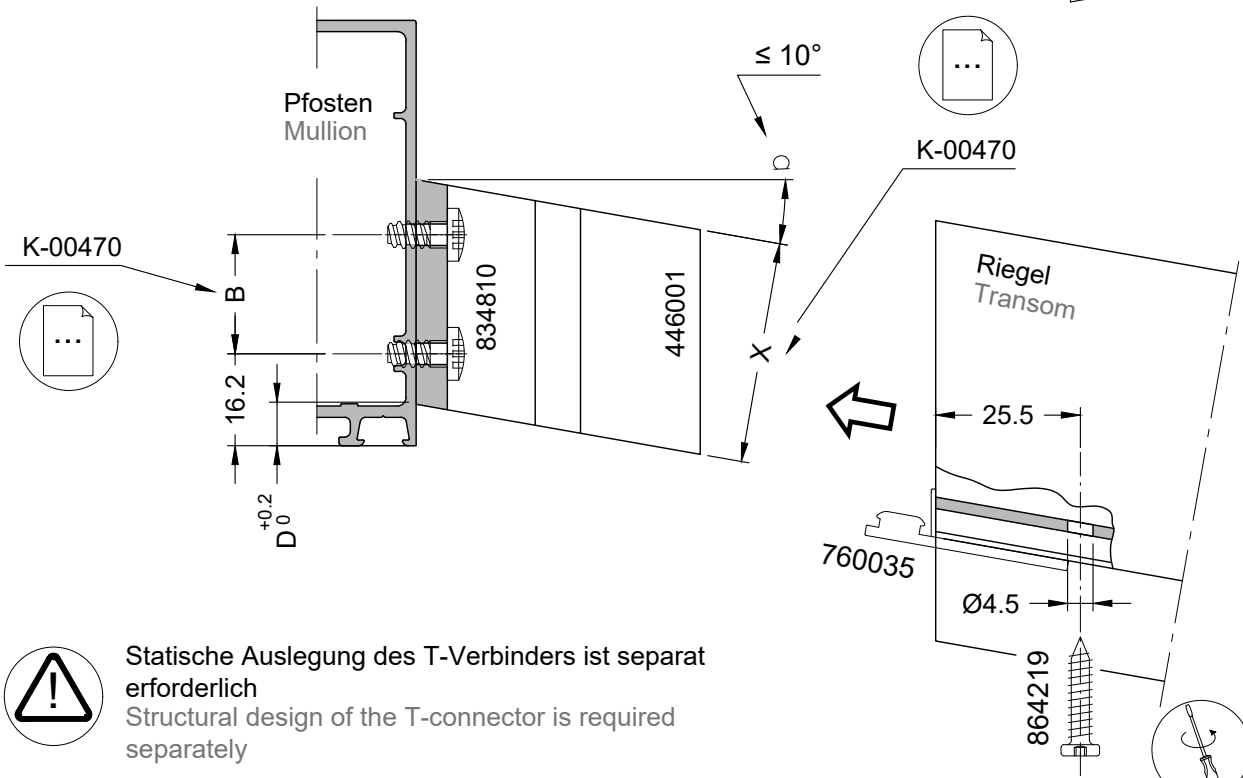

Statische Auslegung des T-Verbinders ist separat erforderlich
Structural design of the T-connector is required separately

Formeln
Formulas

$$D = (7,0 / \cos \alpha) + 0,5$$

$$F = (13,0 / \cos \alpha)$$

α [°]	D [mm]	F [mm]
10	7,3	13



Dichtung ausklinken, sowie Dichtungseinstand entsprechend des Winkels α

Notch the gasket foot and gasket recess according to the angle α

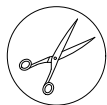

Bei $\alpha > 5^\circ$ im Bereich der Schraube ausklinken
Release at $\alpha > 5^\circ$ in the area of the screw

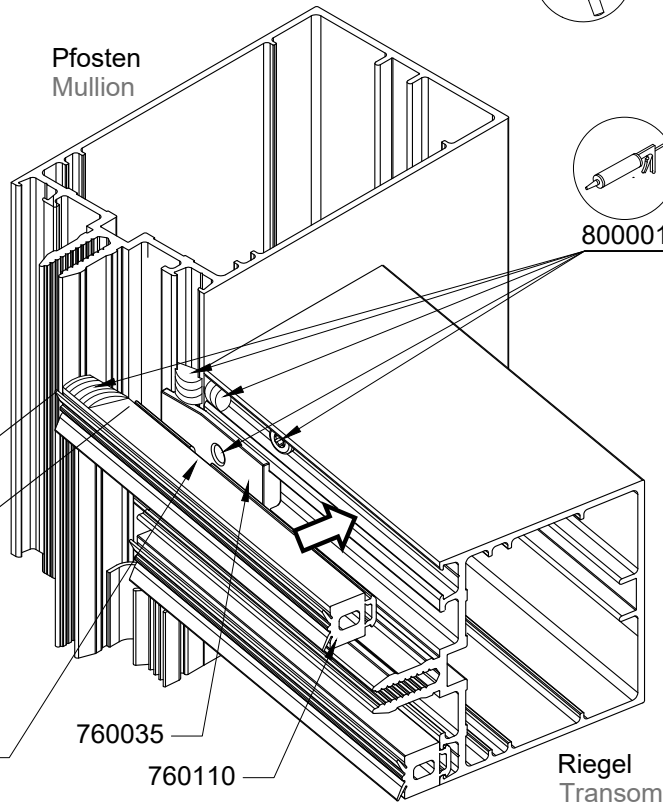



Stoßverbinder können sowohl als vorgefertigte Teile, als auch als Stange (6 m) zur Eigenfertigung bestellt werden

Joint connections may be ordered both as manufactured parts and as rods (6m) for self-finishing

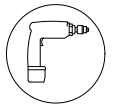

760900

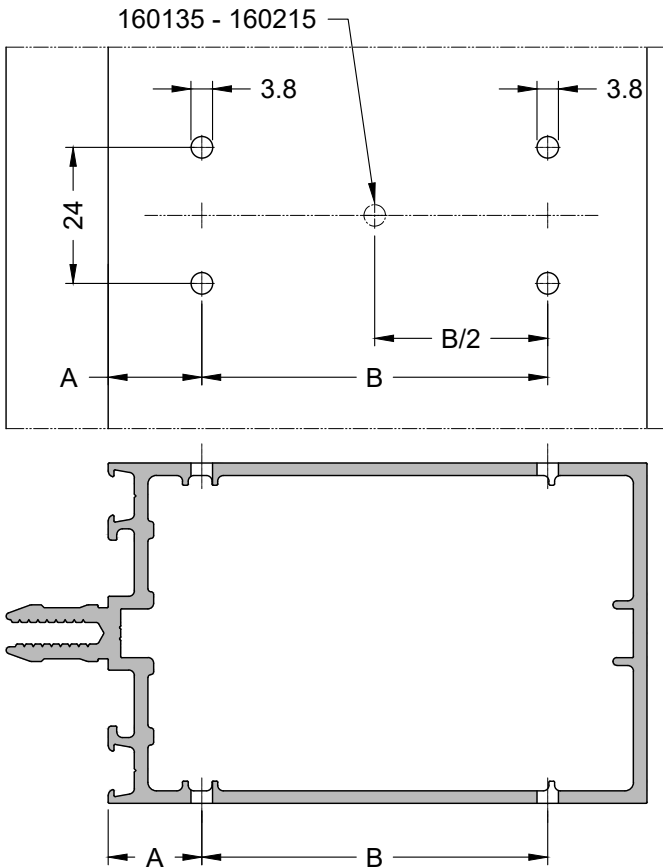

Abstandsmaße für Bohrungen an Pfostenprofilen

Distance measurements for drilled holes in mullion profiles

Riegel Transom	Stoßverbinder Joint connector	A [mm]	B [mm]
160055	760602	16.5	21
160075*	760603*	16.5	41
160095	760604	16.5	61
160115	760605	16.5	81
160135	760606	16.5	101
160155	760607	16.5	121
160175*	760608*	16.5	141
160195	760609	16.5	161
160215	760622	16.5	181

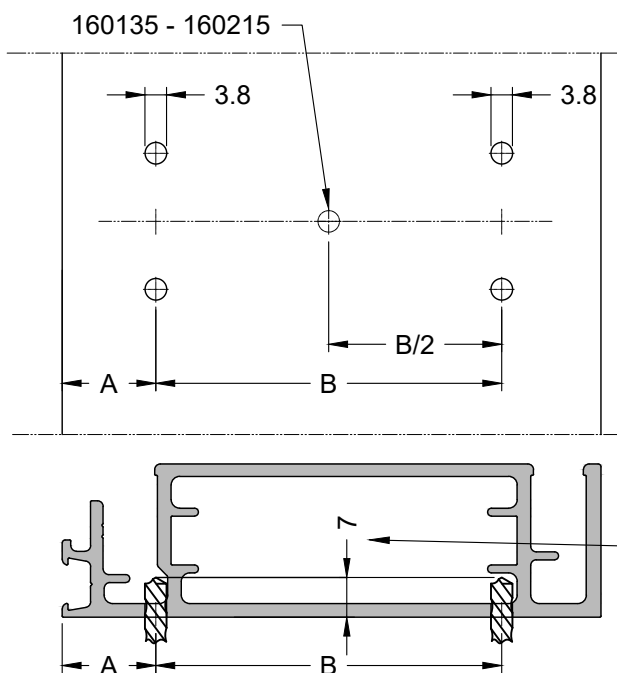

Abstandsmaße für Bohrungen an Montagepfosten

Distance measurements for drilled holes in assembly mullions

Riegel Transom	Stoßverbinder Joint connector	A [mm]	B [mm]
160055	760602	16.5	21
160075*	760603*	16.5	41
160095	760604	16.5	61
160115	760605	16.5	81
160135	760606	16.5	101
160155	760607	16.5	121



* = auf Anfrage
* = upon request

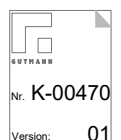

Bei Fassaden über mehrere Etagen werden zur Aufnahme von Dehnungen bzw. Deckendurchbiegungen die Pfostenprofile gestoßen

For curtain walls extending over several stories, the mullion profiles are jointed to accommodate expansion or ceiling confluxure



Einschub und Befestigung nach statischer Erfordernis
Slide-in and mounting according to static requirements

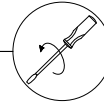

Verschraubung
Einschubprofil
Screws of insert profile

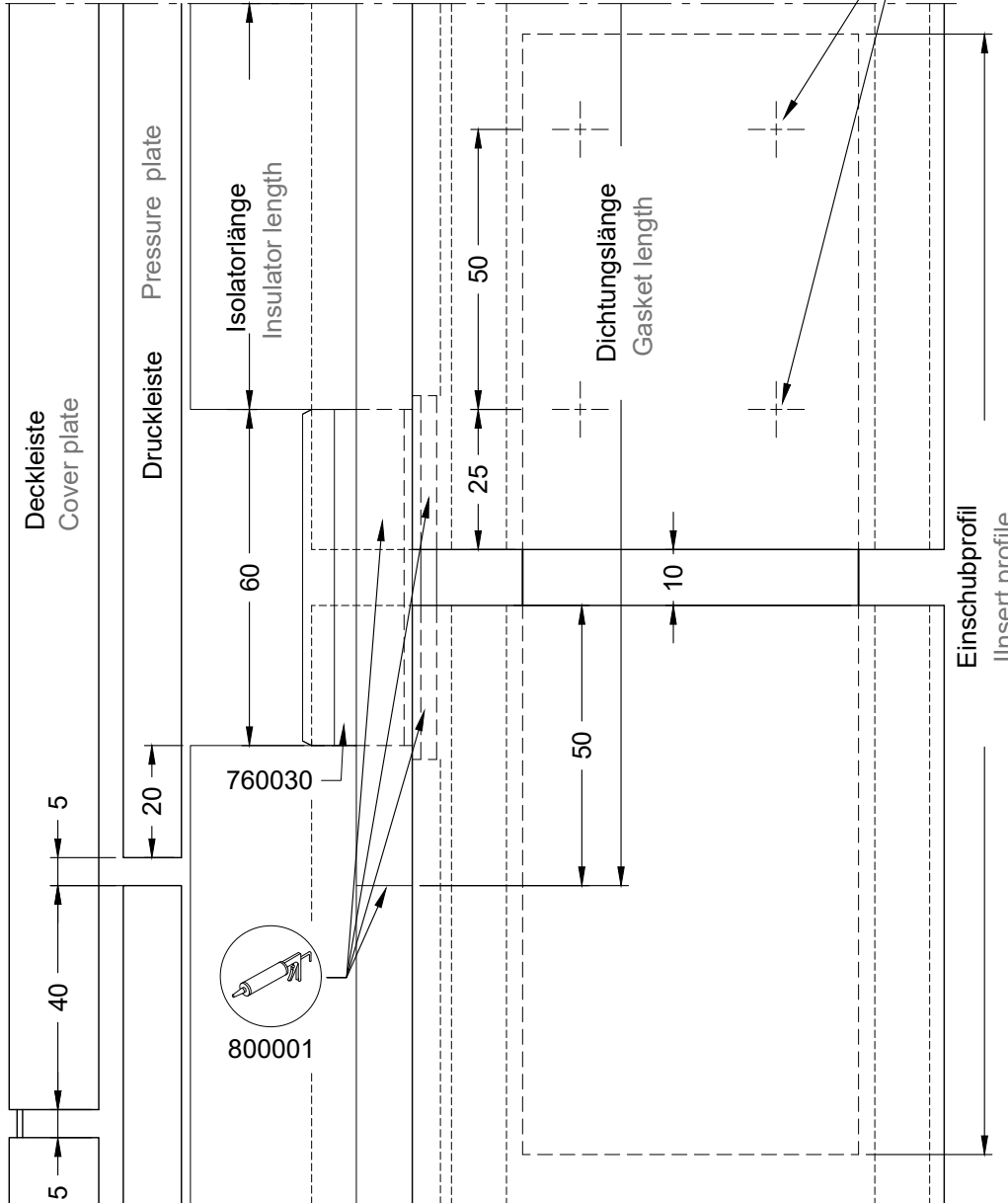

Pfostenstoß:
Einschubprofil am oberen Pfosten befestigen. Dehnungsstoßstück Art.-Nr. 760030 mit Dichtmasse Art.-Nr. 800001 einsetzen

Mullion Joint:
Attach insert profile item no. 465022 to upper mullion. Install expansion joint item no. 760030 with sealing compound item no. 800001.

Einschiebblinge:
Alle Hohlkammern der Pfostenprofile sind für handelsübliche Halbzeugprofile als Rohr - oder Flachquerschnitt vorgefertigt. Querschnitte für Einschiebblinge siehe Einzelprofile im Bestellkatalog

Inserts:
Insert profile item no. 465022 (see fig.)
For sizes, see single profiles in ordering catalogue.
All hollow chambers of the mullion profiles are prepared for commercially available semi-finished profiles with tube or flat cross-sections. For cross-sections of inserts, see the single profiles in the ordering catalogue.

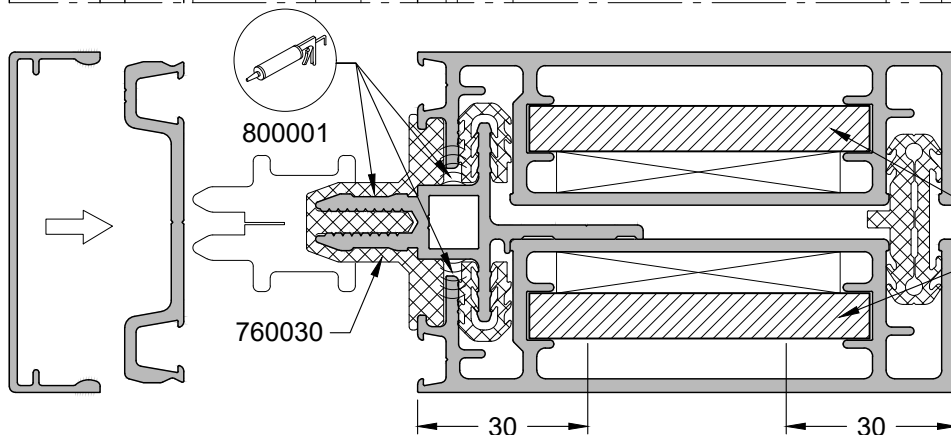

Flach 60 x 8 mm
Flat 60 x 8 mm

Beim senkrechten Stoß der Deckleisten ist nach Tabelle ein Stoßblech in Eigenfertigung einzusetzen
As per table, a self-finished joint plate is to be used for the perpendicular joint of the cover plates.

Profil Profile	X [mm]	Y [mm]
169012	-	-
169016	57	-
169020	57	6
169030	57	16
169210	57	6
169230	55	6

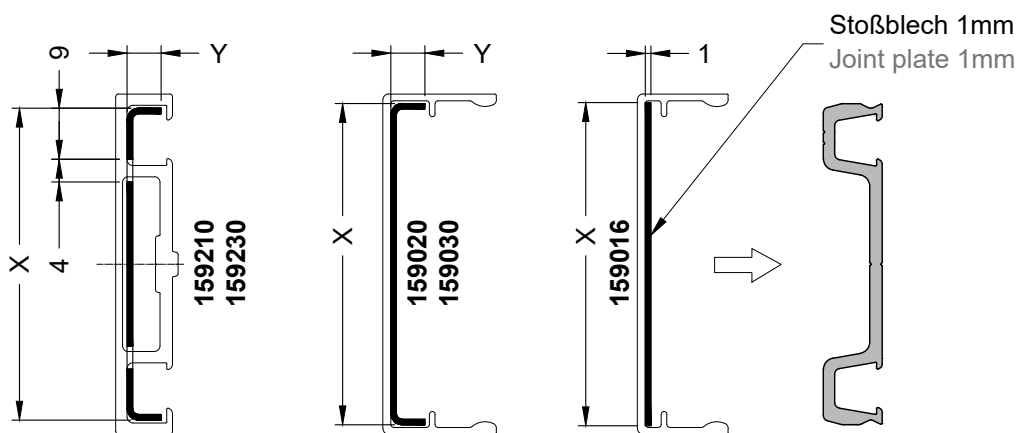
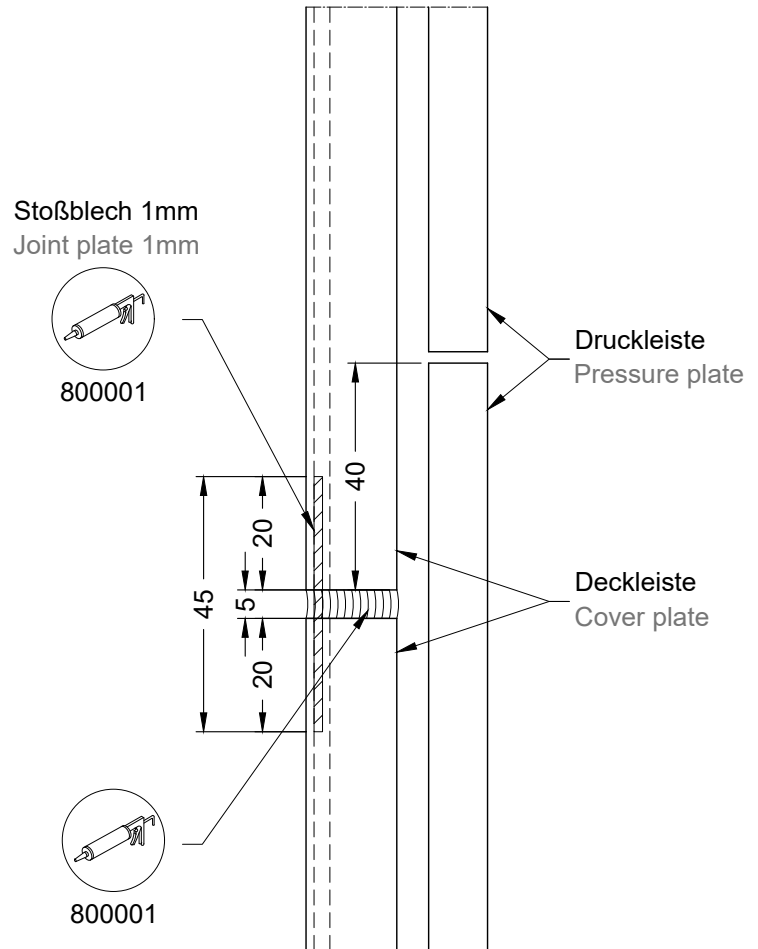

* auf Anfrage!
* upon request!

Pfostenzuschnitte werden mit 1/2 Abknickwinkel geschnitten und mit vorgefertigten Einschubprofilen Art.-Nr. 465022 verbunden. Alternativ ist es auch möglich ein handelsübliches Halbzeugprofil vorzufertigen und als Eckverbindung herzustellen.

Mullion Sizes are cut with 1/2 the bend angle, and connected with the prepared insert profiles item no. 465022. Alternatively, it is also possible to prepare a commercially available semi-finished profile, and use it as a corner connection.



Schraubenanzahl nach statischer Berechnung

Number of screws in accordance with structural stability calculation.

Dehnungsstoßstück EPDM Art.-Nr. 760030 entsprechend der Gradzahl anpassen und mit Dichtmasse Art.-Nr. 800001 einsetzen.

Adapt expansion joint piece EPDM item no. 760030 to correspond to the angle, and install it with sealing compound item no. 800001.

Schnitt A-A
Cross section A-A

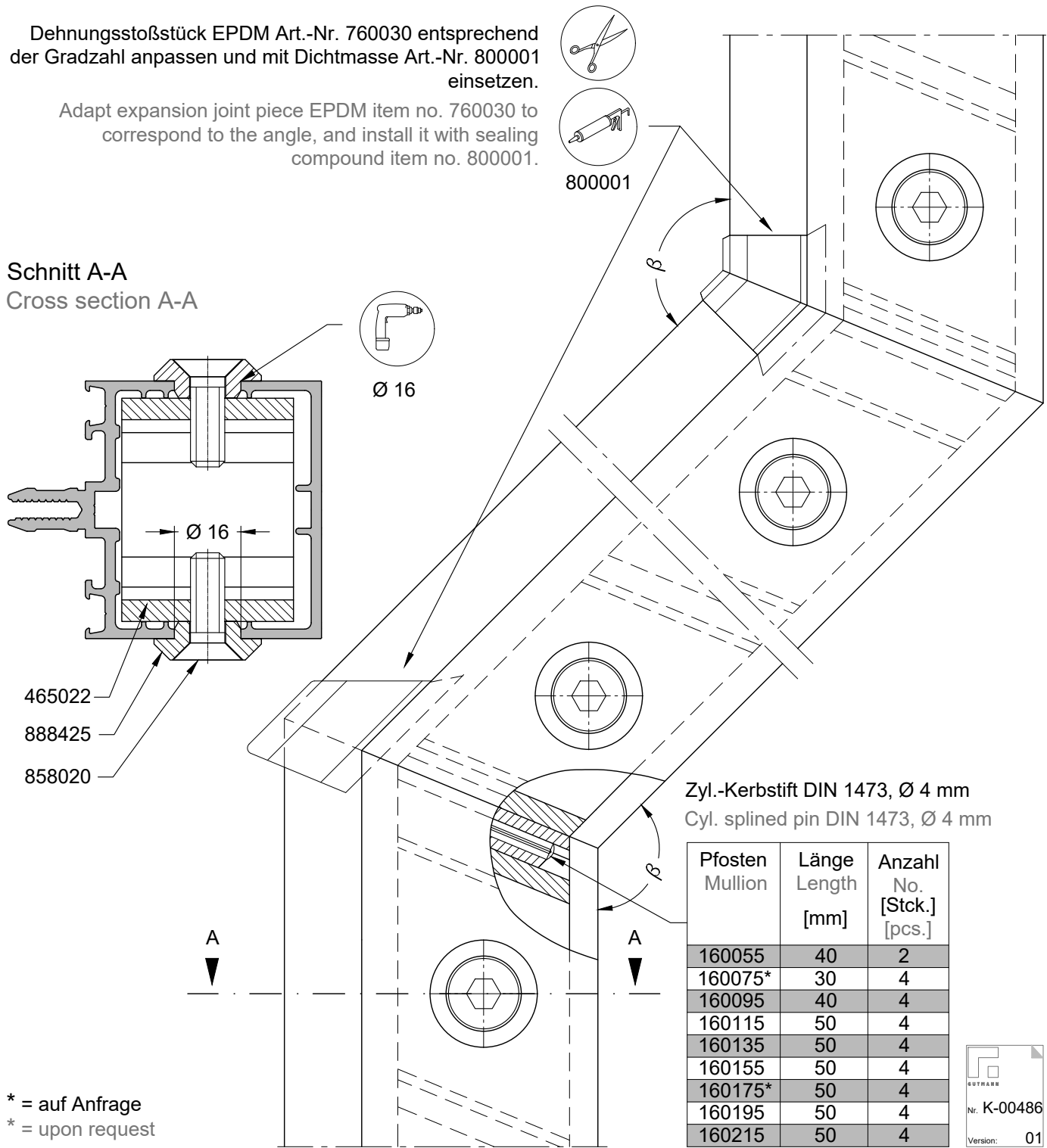

Zyl.-Kerbstift DIN 1473, Ø 4 mm
Cyl. splined pin DIN 1473, Ø 4 mm

Pfosten Mullion	Länge Length [mm]	Anzahl No. [Stck.] [pcs.]
160055	40	2
160075*	30	4
160095	40	4
160115	50	4
160135	50	4
160155	50	4
160175*	50	4
160195	50	4
160215	50	4

* = auf Anfrage
* = upon request

Die äußeren Glasdichtungen Art.-Nr. 760006, oder bei Verwendung eines Druckleistendichtteils 750006 werden werkstattseitig in die entsprechenden Druckleisten eingebracht.

Zuschnittlängen üblicherweise mit 0,5-1% Übermaß schneiden und in die Profilmutter eingedrücken (nicht einziehen). Bei Verwendung der Druckleistendichtteile sind die Zuschnittlängen der äußeren Verglasungsdichtung entsprechend anzupassen.

The outer glazing gaskets, item no. 760006, or when using a pressure strip sealing part 750006, are inserted into the corresponding pressure strips at the workshop.

Cut lengths are usually cut with 0.5-1% oversize and pressed into the profile groove (do not pull in).

If pressure strip sealing components are used, the cut lengths of the outer glazing gasket must be adjusted accordingly.

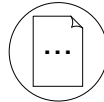
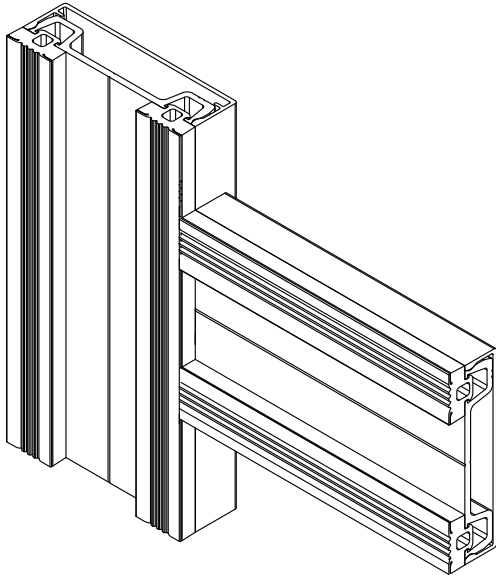

K-02626

Pfosten-Riegel-Stoß ohne Druckleistendichtteil

Mullion-transom joint without pressure plate gasket

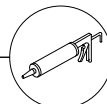
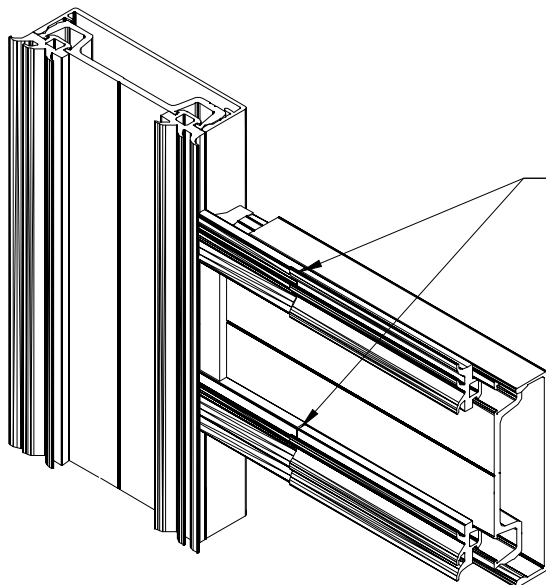

800001

Pfosten-Riegel-Stoß mit Druckleistendichtteil

Mullion-transom joint with pressure plate gasket

Die Druckleistendichtteile Art.-Nr. 760026* schließen den kompletten Bereich beim Aufeinandertreffen der äußeren Glasdichtung am Stoß der senkrechten und waagrechten Verglasungsdichtungen.

The pressure-plate gaskets item no. 760026* close off the entire area of the junction of the outer glazing gasket at the joint of the vertical and horizontal glazing gaskets.

1
2

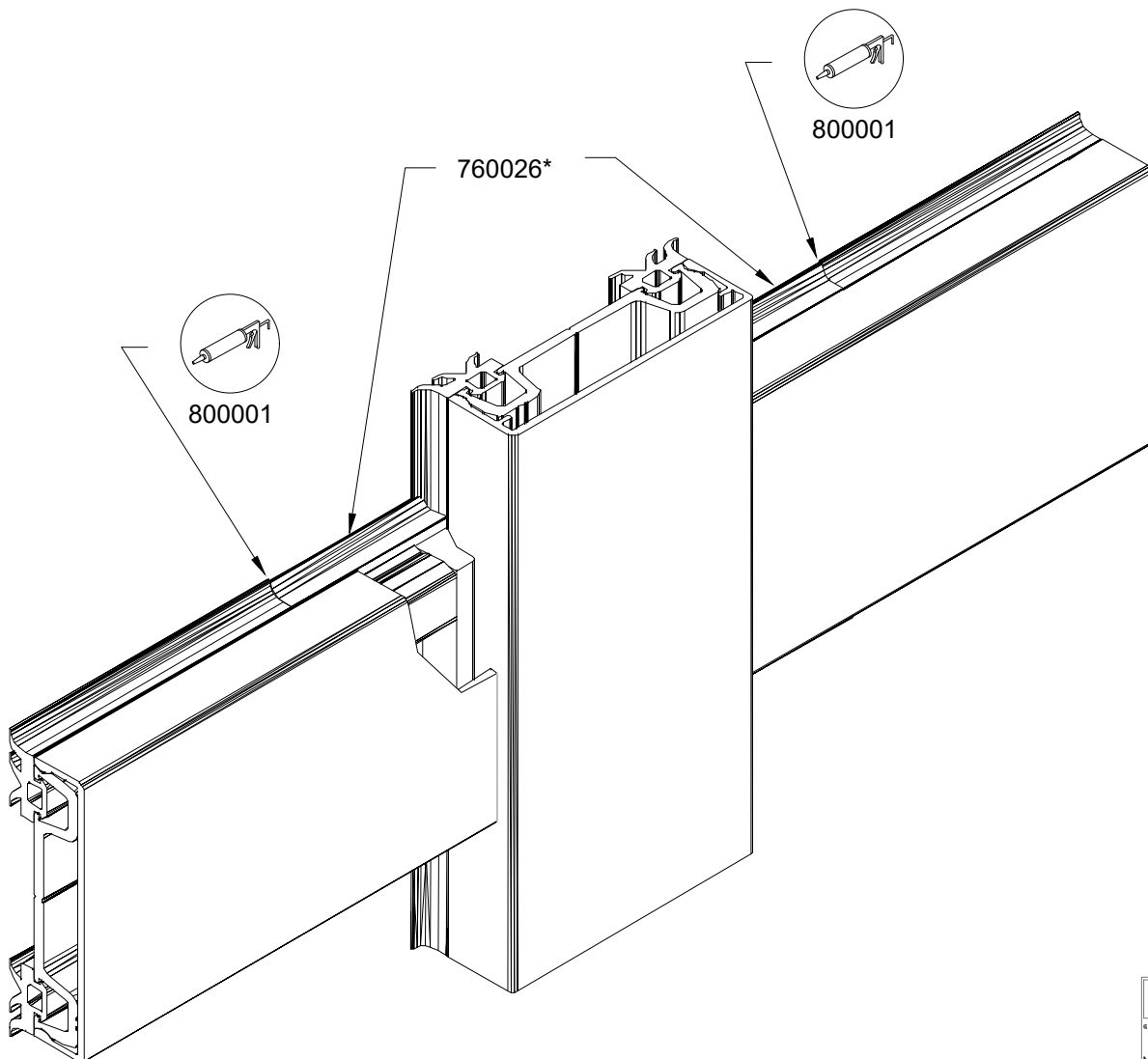
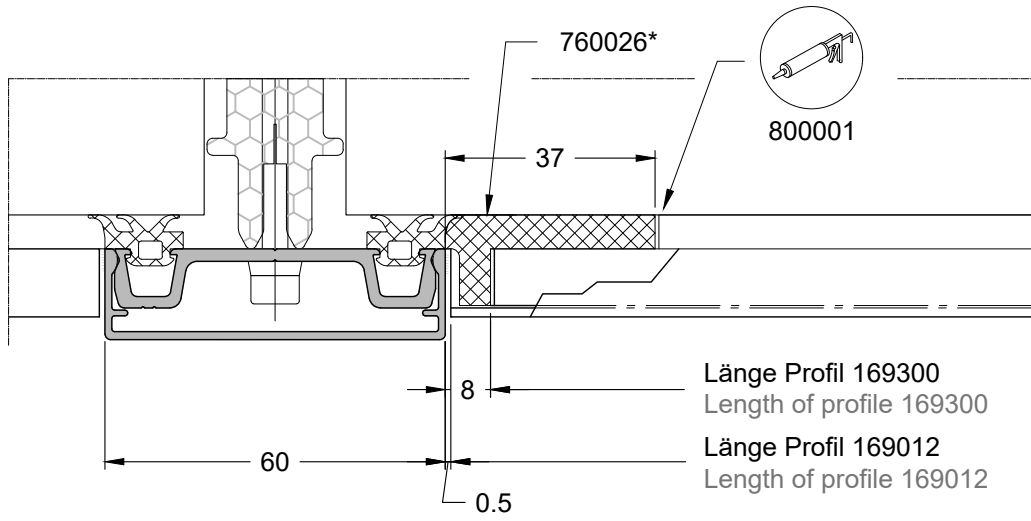

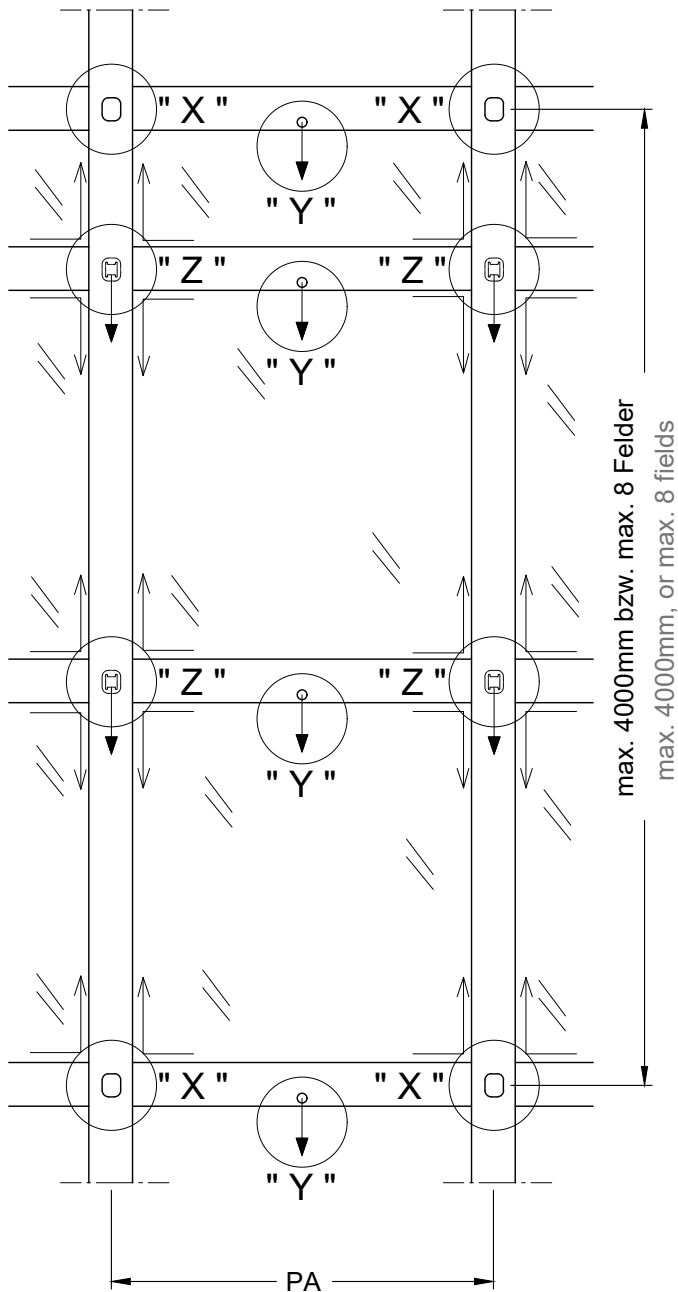

Detail " X "
Detail " X "

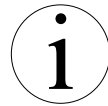

Nur am Kopf- und Fußpunkt.
Ausführung wie Detail "Z" jedoch ohne
Drainageentwässerung und ohne
Ausklinkung des Riegelisolators

Head and foot only.
Design as detail "Z" but
without drainage and
without notching of the
transom insulator

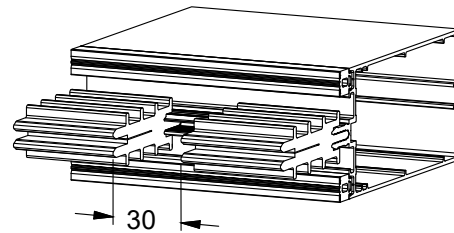
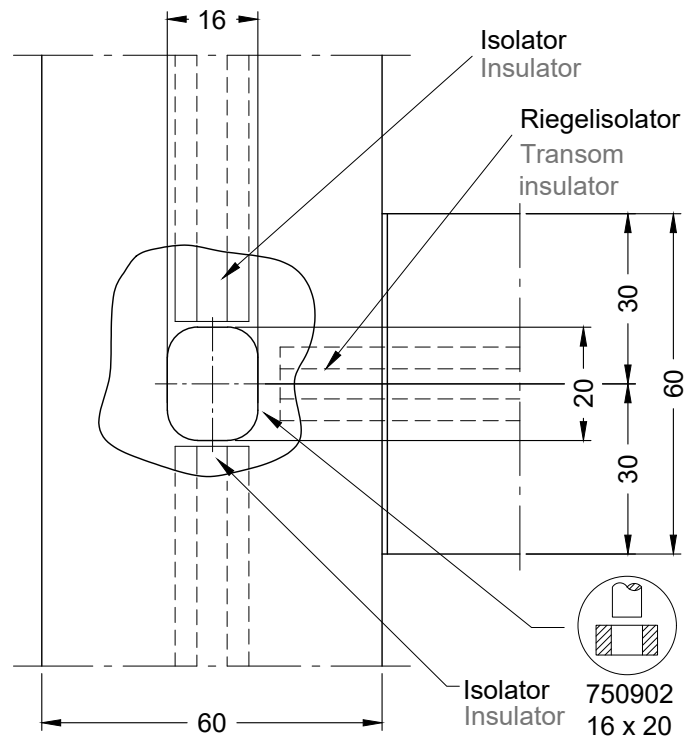

Detail " Y "
Detail " Y "

Bei PA > 2000 mm, wahlweise:

- Bohrung $\varnothing 6$ mm oder
- Dichtung unterbrechen L= 30 mm
- Isolator unterbrechen L= 30 mm

If PA > 2000 mm, optionally:

- bore $\varnothing 6$ mm or
- recess in the gasket L= 30 mm
- recess in the insulator L= 30 mm

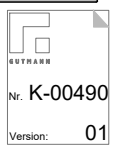
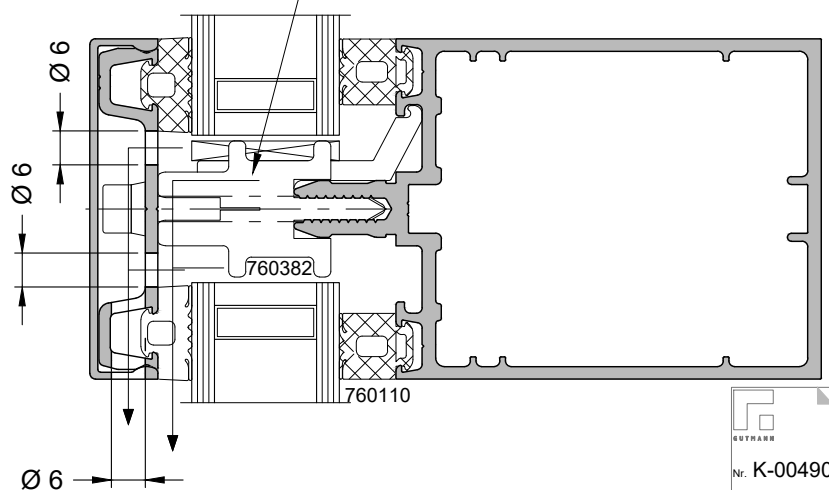

Detail " Z "
Detail " Z "



1. Bei feldweiser Entwässerung
2. Wenn Kopf- und Fußpunkt mehr als 4000 mm voneinander entfernt sind
3. Wenn zwischen Kopf- und Fußpunkt mehr als 8 Verglasungsfelder liegen

1. for field-by-field drainage
2. if the head and foot are more than 4000 mm apart
3. if there are more than 8 glazing panels between the head and foot

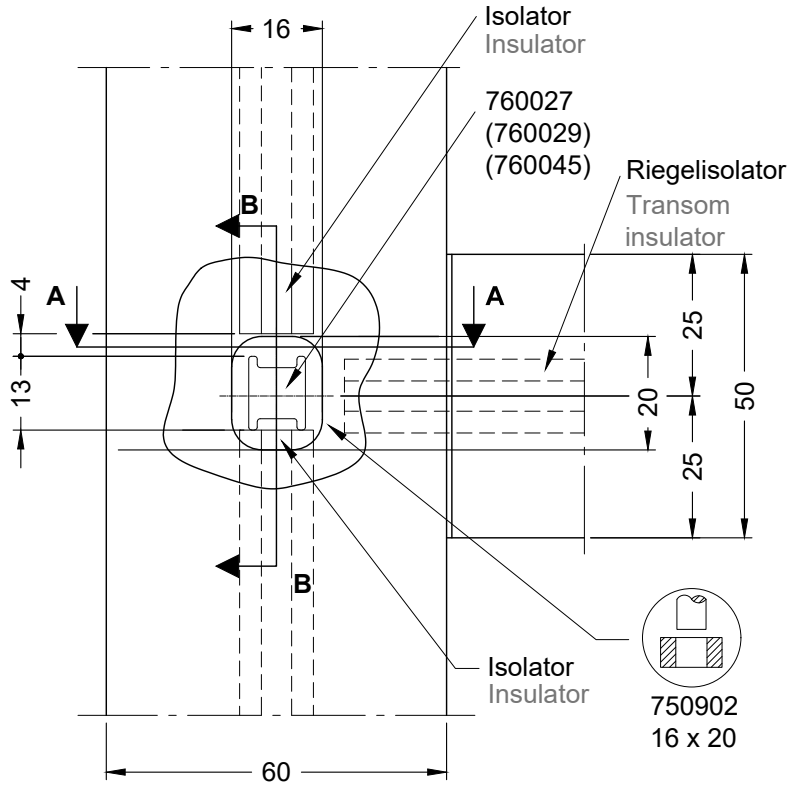

Riegelisolator an den Enden ausklinken.
Notch transom insulator at the ends

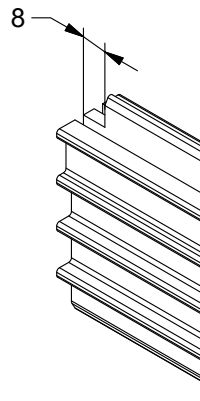

760045		760110	
X	10		
92		Y	
X [mm]	Y [mm]		
21	38 - 43		
15	44 - 49		
9	50 - 55		
3	56 - 61		
0	62 - 65		

Schnitt A-A
Cross section A-A

Schnitt B-B
Cross section B-B

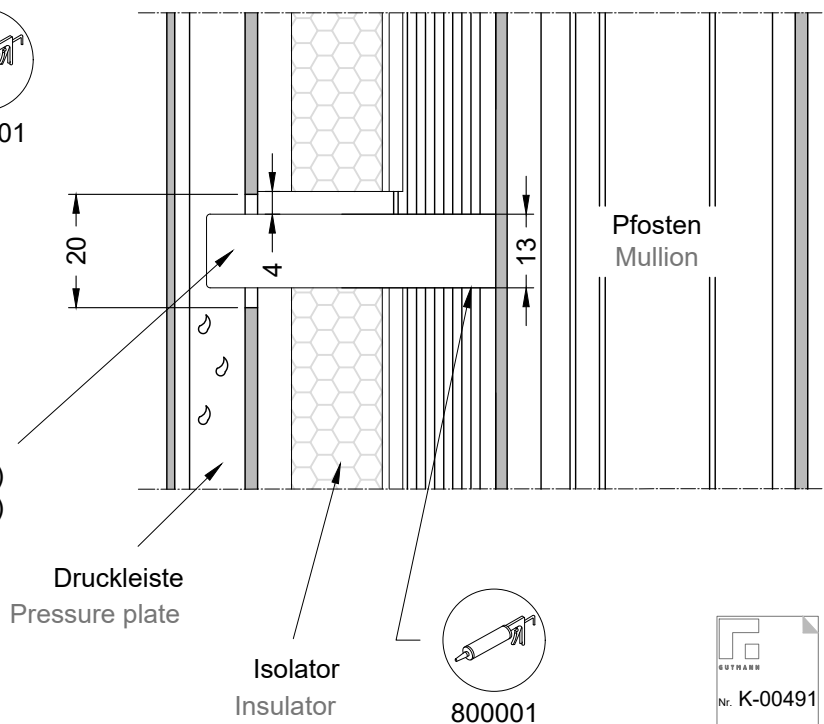
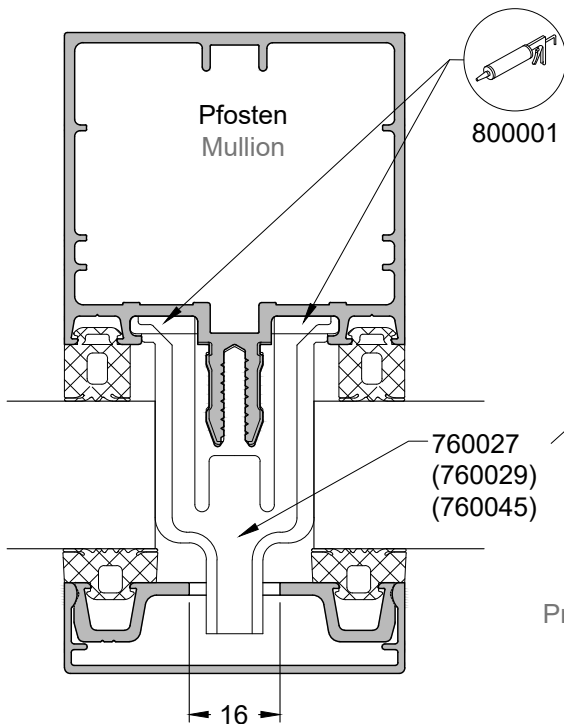

GUTMANN
Nr. K-00491
Version: 01

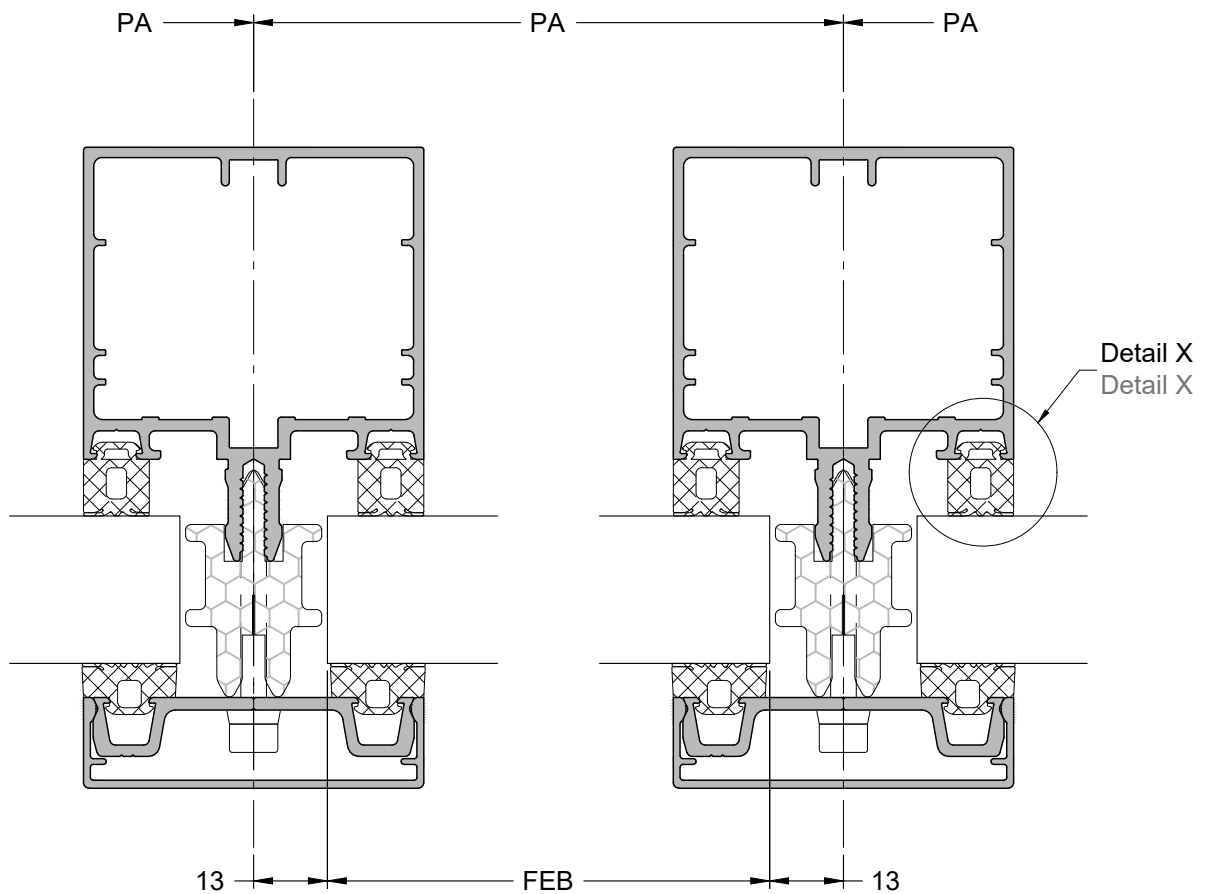

Detail X
Detail X

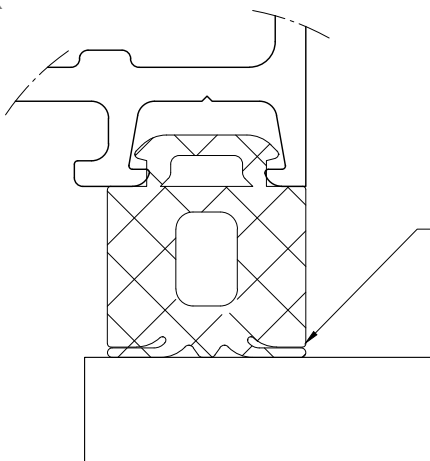

Sichtkontrolle
Optimaler Dichtungsdruck bei
Anlage der Dichtungslippe

Visual check
Ideal pressure for adsorption
of the gasket lips

PA = Pfostenachsmaß /
PA = Axis dimension mullion

FEB = Breite Füllelement /
FEB = Width filling element

Hinweis:

Bei abknickenden Fassaden bzw. Polygonfassaden sind die Füllelemente so zu dimensionieren, dass die Füllelemente mindestens 13 mm in die Pfosten- und Riegelprofile einstehen.

Note: For bent curtain walls or polygon curtain walls, dimension the fillers so that they extend at least 13 mm into the mullion and transom profiles.



Zuschnitt Glasträger OSG

Pre-cut glass support OSG

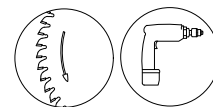

Zuschnitt Glasträger OSG aus Artikel
760663 oder aus 760670

Pre-cut glass support OSG from item
760663 or of 760670



WPK erforderlich!
FPC required!

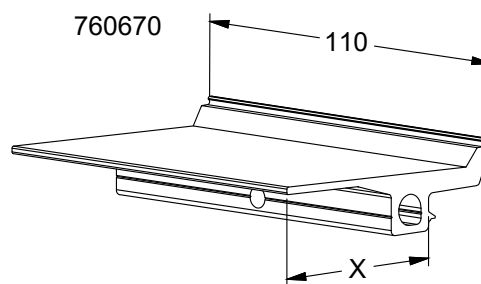
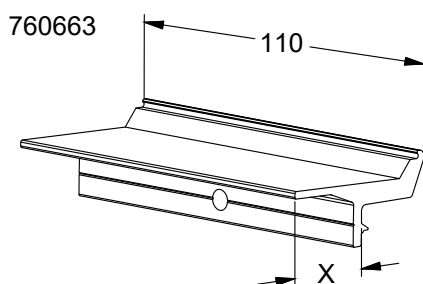

Zuschnitt Glasträger OSG Pre-cut glass support OSG		
Füllstärke Filling thickness [mm]	"X" 760663 [mm]	"X" 760670 [mm]
22 - 25	13	-
26 - 29	17	-
30 - 33	21	-
34 - 37	25	-
38 - 41	-	29
42 - 45	-	33
46 - 49	-	37
50 - 53	-	41
54 - 57	-	45
58 - 61	-	49
62 - 65	-	53

Montagereihenfolge Kreuz- und Glasträger

Mounting sequence cross and glass supports

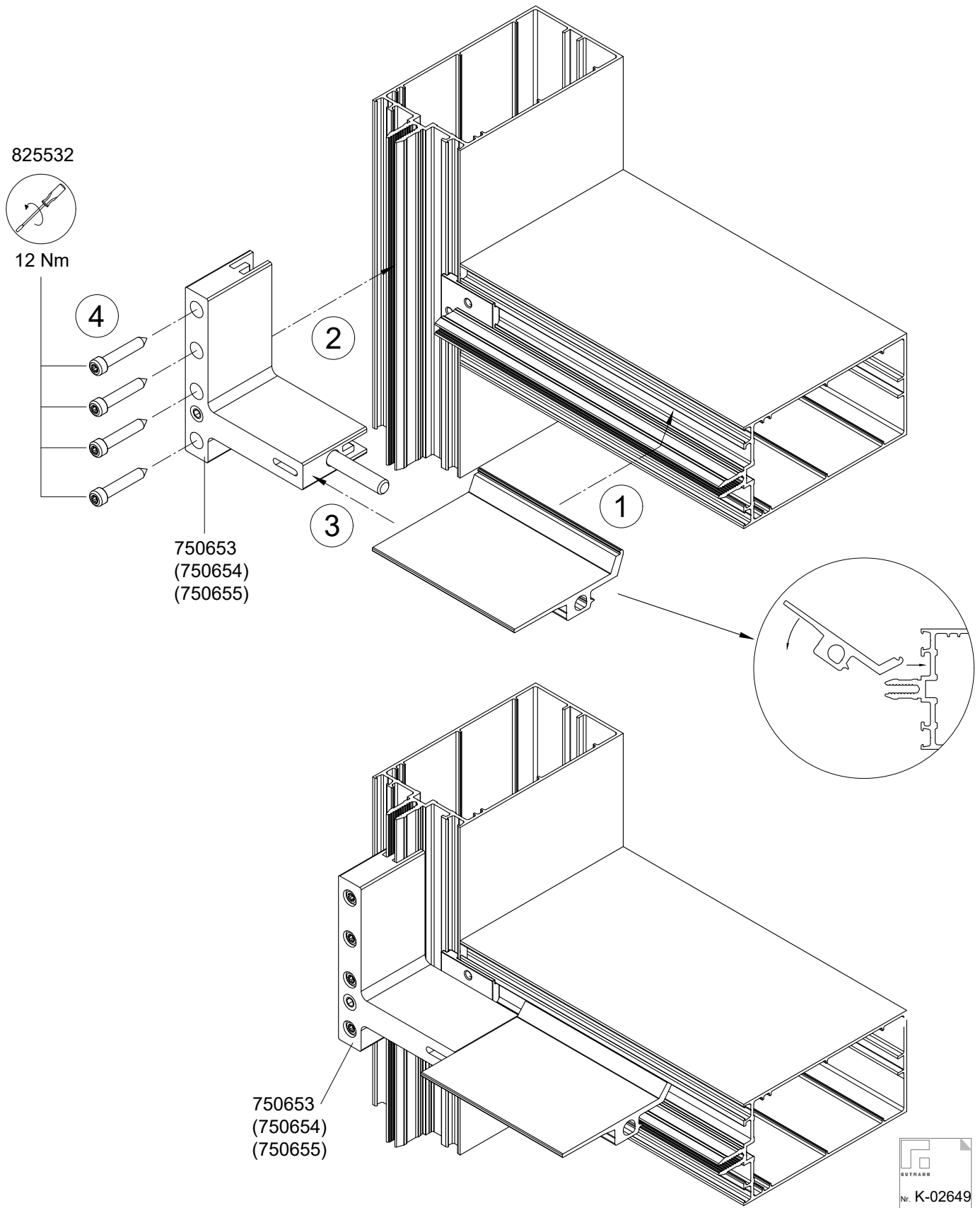
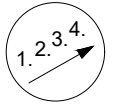

Montage der Kreuz-, Glasträger und Isolatoren

Assembly of the cross, glass supports and insulators

1
2
Gemäß den einschlägigen Verglasungs-Richtlinien werden unterhalb jeder Glasscheibe genau 2 Stück Glasträger eingesetzt.

According to the relevant glazing guidelines, exactly 2 glass seats are to be installed beneath each glass pane.

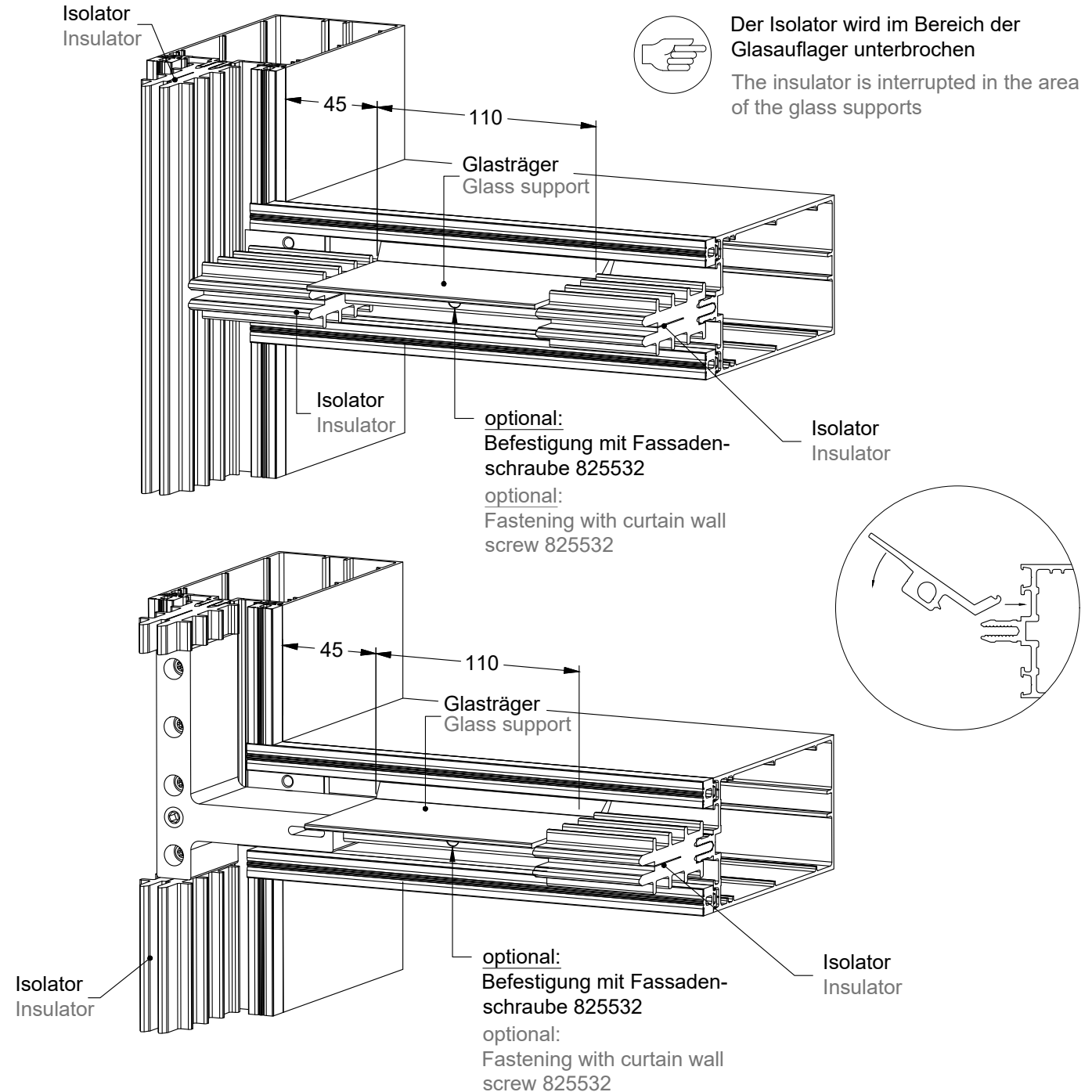

Die Auswahl des Dämmprofils wird in Abhängigkeit der verwendeten Glasdicke getroffen, sh. Kapitel Verglasungstabellen.

Der Isolator muss spätestens 2 Monate nach Montage durch Aufbringen der durchlaufenden Verglasungsprofile vor Sonnenlicht geschützt werden, da er begrenzt UV-stabil ist.

The choice of insulating profile depends on the glass thickness, see chapter glazing tables.
Due to its limited UV resistance, the insulator must be protected from sun exposure for at least two months after installation by applying the continuous glazing profiles.

Montage Druckleiste

Assembly pressure plate

Fassadenverglasungen sind Druckverglasungen. Ein gleichmäßiger Andruck auf die Scheibe muß gewährleistet sein. Im Normalfall beträgt der Anzugswert der Schrauben ca. 4,0 Nm. Beim Verglasen ist immer zu kontrollieren, dass die Innendichtung an der Füllung anliegt.

Curtain wall glazing is pressure glazing. An even pressure on the pane must be assured. Normally, the tightening pressure value of the screws is approx. 4.0 Nm. When glazing, care should always be taken that the inner gasket is flat against the pane or sheet.



Im Bereich der Schrauben dürfen keine Ausbeulungen der Dichtungen und Vertiefungen im Klemmprofil vorhanden sein!

In the area of the screws, there may be no buckling of the gaskets or recesses in the clamping profile!

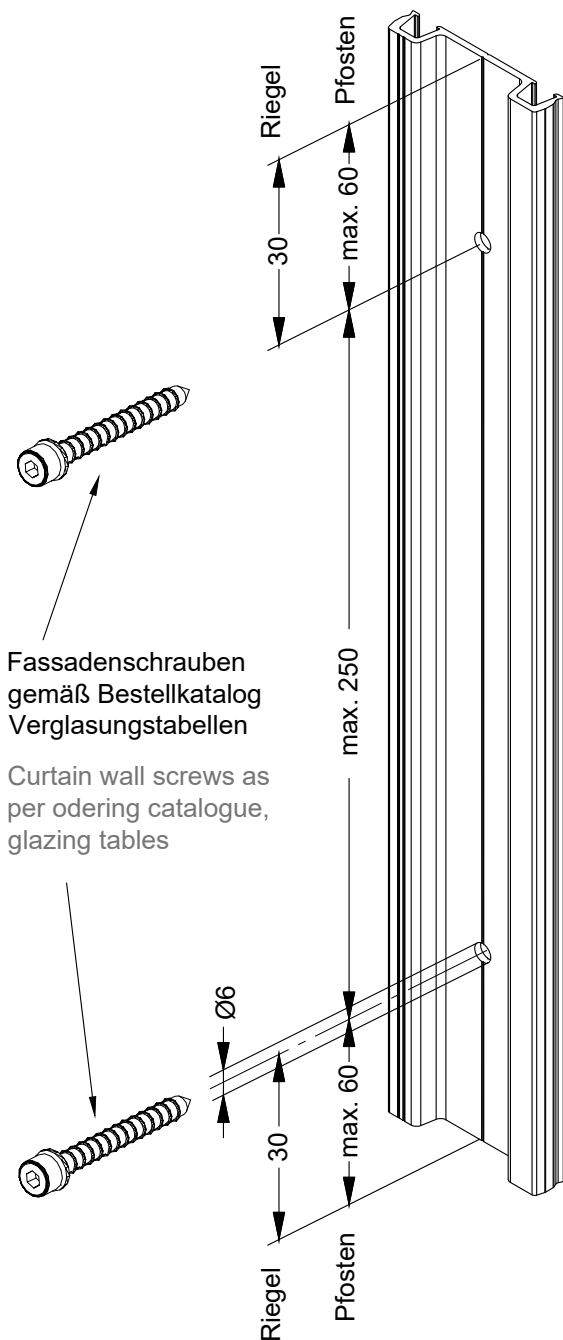

Nicht sichtbar geschraubte Druckleisten

Nr. 169300 und 169302 werden gelocht geliefert.

Pressure plates with concealed screw attachment

No. 169300 and 169302 are delivered perforated.

Sichtbar geschraubte Druckleisten

Nr. 169210, 169230, 169301, 169309 und 169313 werden nicht gelocht geliefert.

Pressure plates with visible screw attachment

No. 159210, 159230, 159301, 159309 and 159313 are delivered non-perforated.

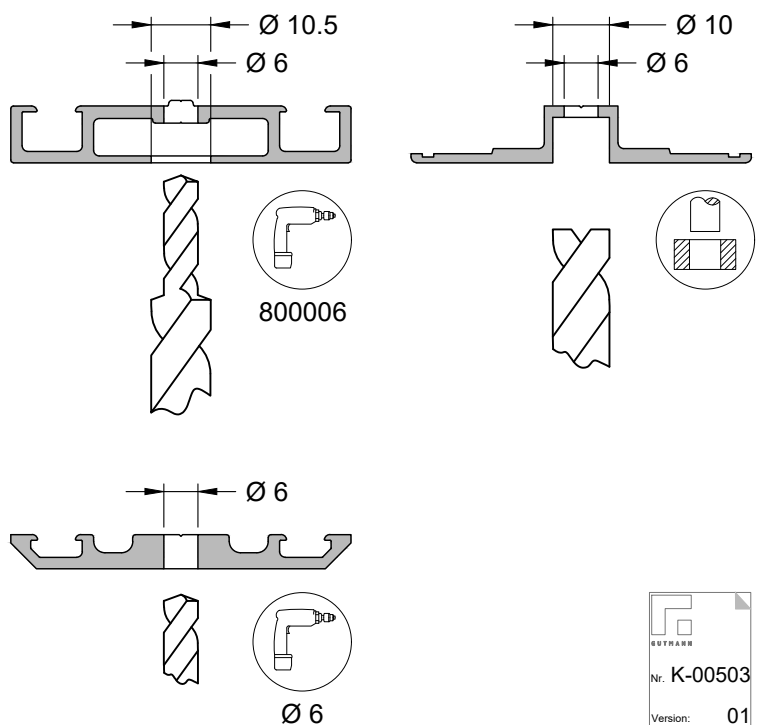

Fassadenschrauben - Verwendung im Kreuzträger

Curtain wall screws - Use in cross support

1
2

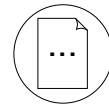
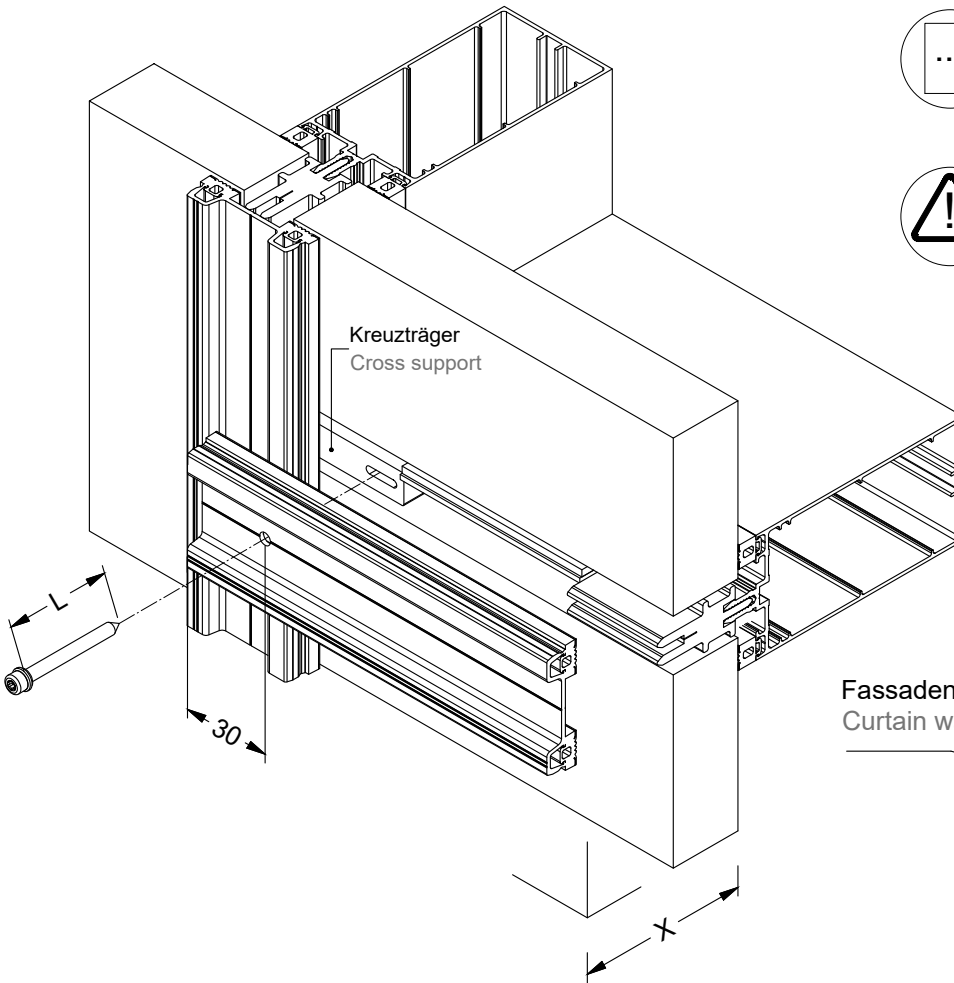

siehe Verglasungstabellen
see glazing tables



diese Tabelle gilt nur bei
Einsatz der Kreuzträger
this table applies only to
Use of the cross support

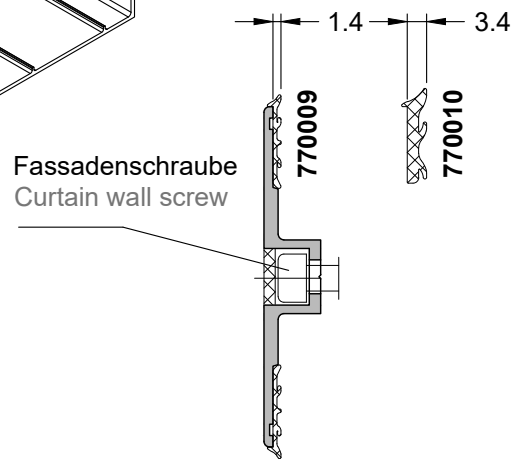

[mm]	6		1.4	3.4	
	169300	169301	169210 169230	169313	
34	815522	815525	816522	-	
36	815522	815528	816525	-	
38	815525	815528	816525	-	
40	815528	815532	816528	-	
42	815528	815532	816528	-	
44	815532	815535	816532	-	
46	815532	815538	816532	-	
48	815535	815538	816535	825519	825522
50	815538	815542	816538	825522	825522
52	815538	815542	816538	825522	825525
54	815542	815545	816542	825525	825528
56	815542	815548	816545	825528	825528
58	815545	815550	816545	825528	825532
60	815548	815552	816548	825532	825532
62	815550	815552	816550	825532	825535
64	815552	815555	816552	825535	825538
65	815552	815555	816552	825535	825538

Fassadenschraube
Curtain wall screw

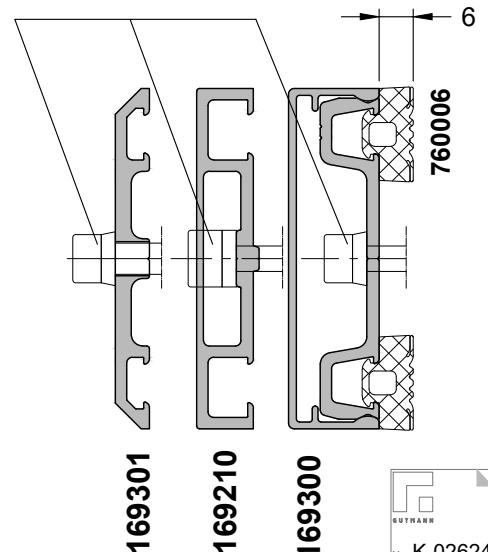

Die Deckleisten des Systems GCW 060 stehen in verschiedenen Bautiefen zur Verfügung. Vertikale Deckleisten (Pfosten) sind durchlaufend, horizontale Deckleisten werden zwischen die vertikalen Leisten gesetzt.

The cover plates of the GCW 060 system are available in various structural depths. Vertical cover plates (mullions) are continuous, horizontal cover plates are installed between the vertical plates.

Deckleistenstöße Cover plate joints

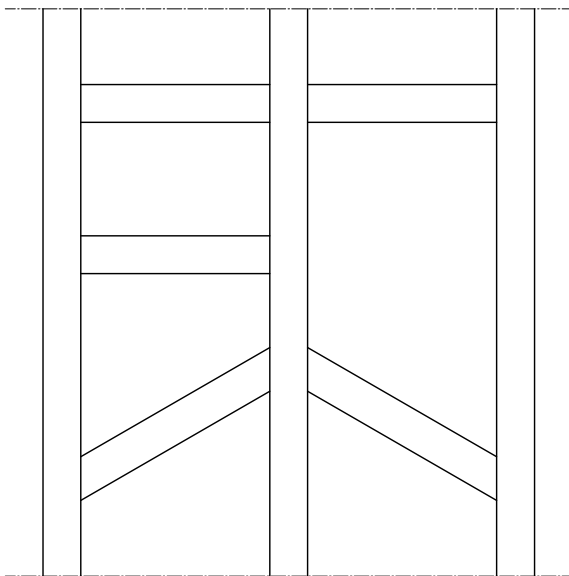

Die Deckleisten werden auf die Druckleisten aufgedrückt und klipsen ein

The cover plates are pressed onto the pressure plates and clipped in

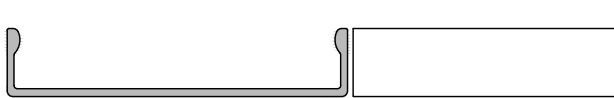
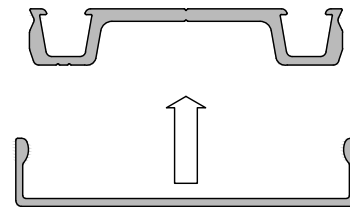

Falsch!
Schnittfläche wird sichtbar
Wrong!
Cut surface will be visible



Kombinationen gleichtiefer vertikaler (Pfosten) und horizontaler (Riegel) Deckleisten sollten vermieden werden

Combinations of equally deep vertical (mullion) and horizontal (transom) cover plates should be avoided

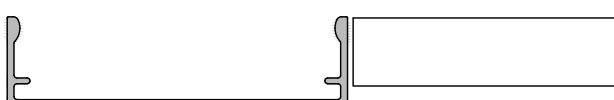

Richtig!
Correct!

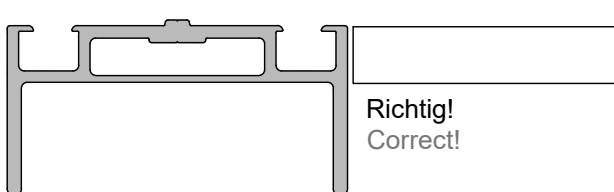

Richtig!
Correct!

1
2
Fassade über mehrere Geschosse
Multi-story curtain wall

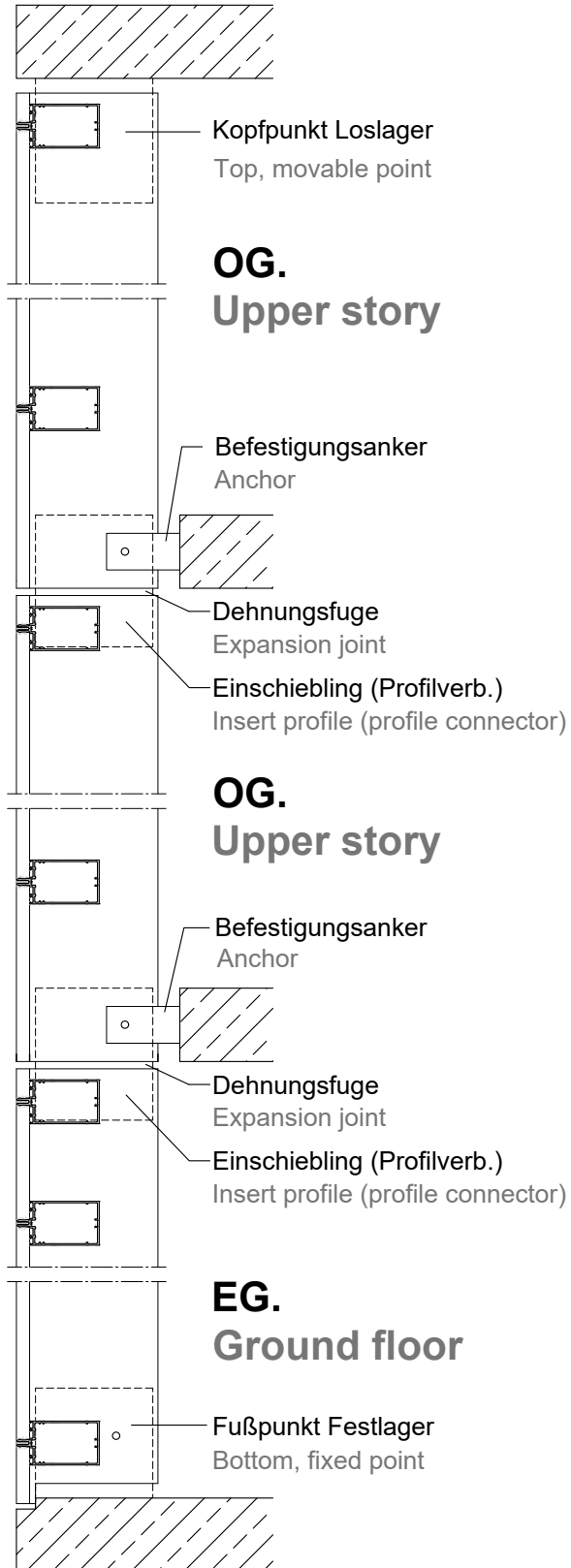

Fassade eingeschossig
Single-story curtain wall

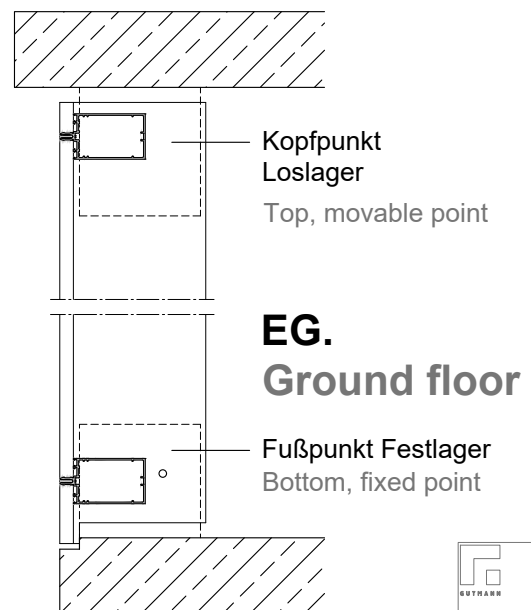

Fassade über mehrere Geschosse

Multi-story curtain wall

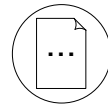

Zuschnitt Einschubprofil: siehe Bestellkatalog, Kapitel 1 Profile - Seite 17

Cut to size slide-in profile: see order catalogue, chapter 1 Profiles - page 17



Einschub und Befestigung nach statischer Erfordernis

Slide-in and mounting according to static requirements

Festlager
Fixed point

Dehnfuge
Expansion joint

Loslager
Movable bearing

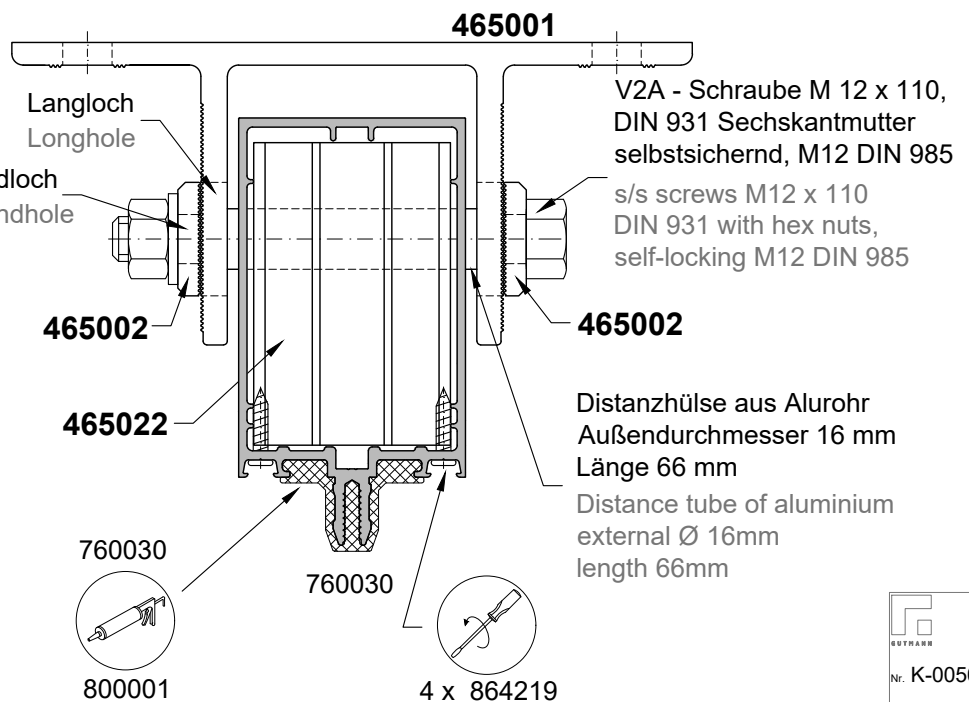
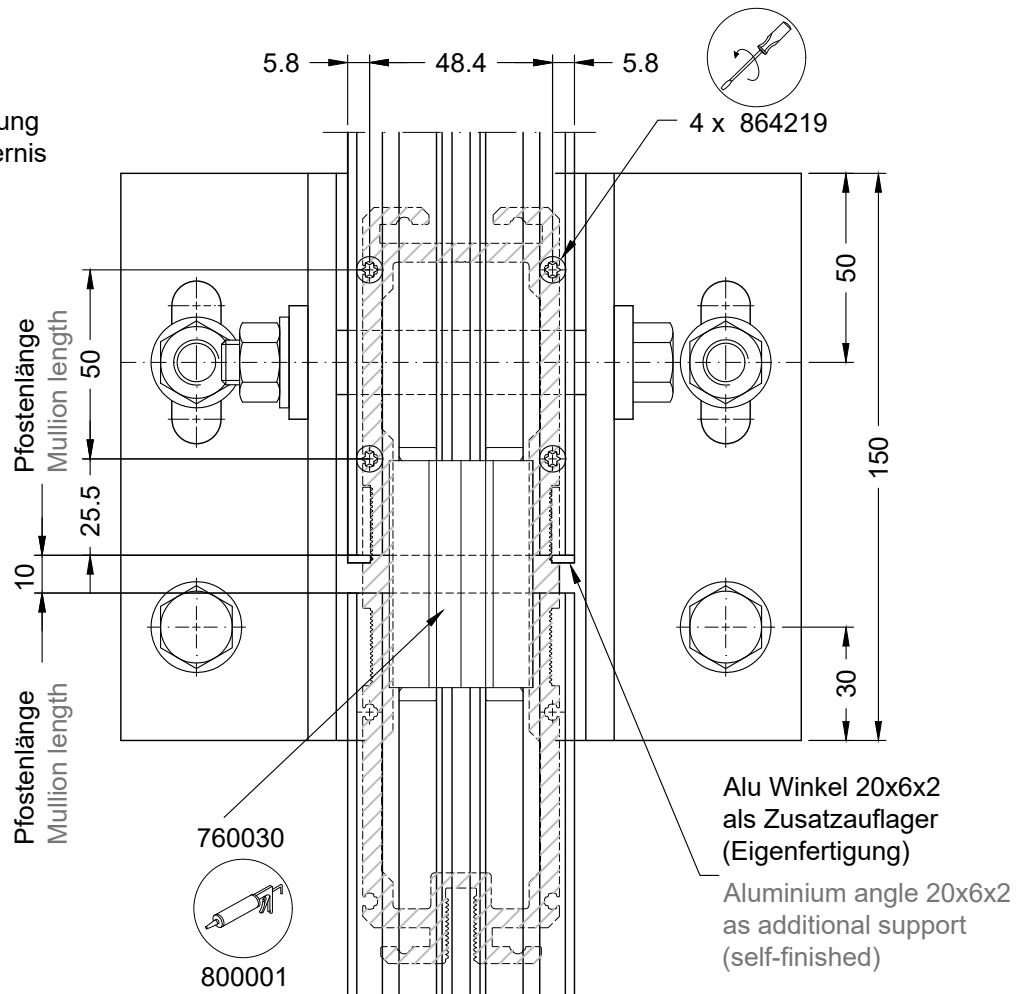

Sonnenschutzbolzen: 888426 / 888430
Sun-shade bolt: 888426 / 888430

1
2

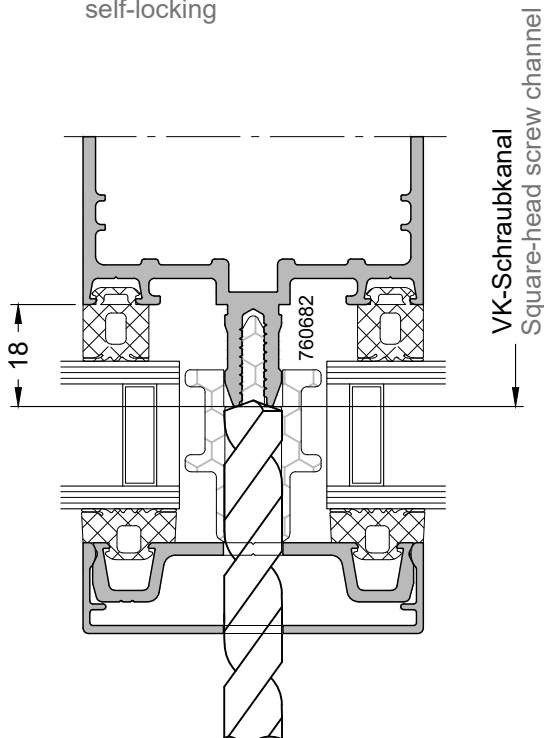
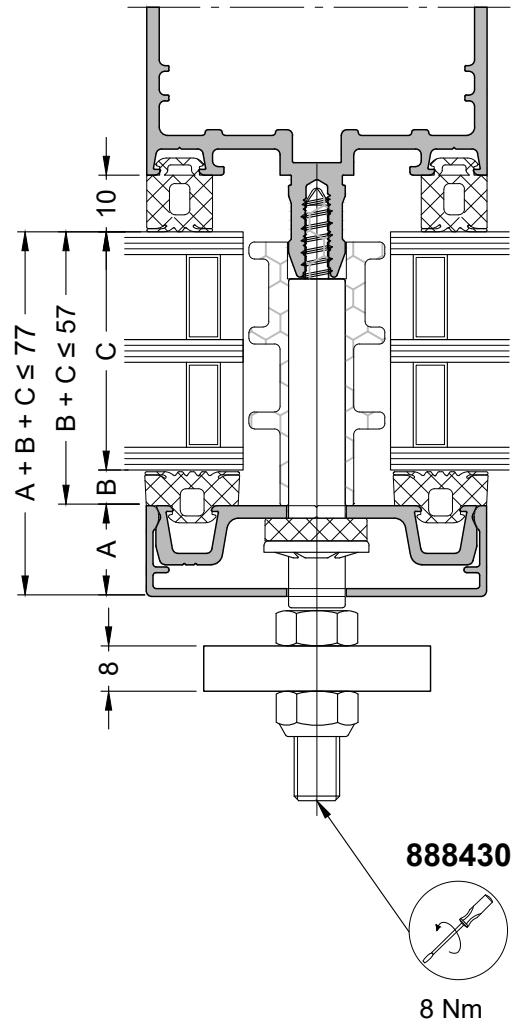
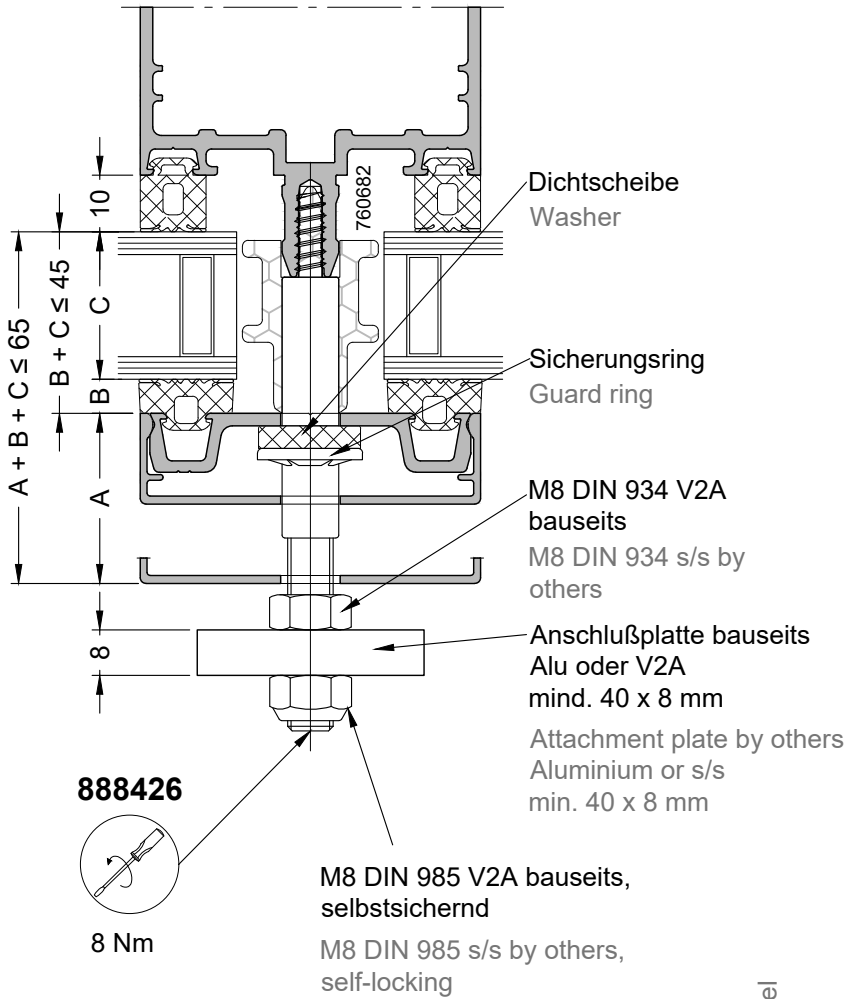

Die Isolatoren sind bis zum
Beginn des Alu-Pfostenprofils
(Schraubkanal) durchzubohren.

The insulators are to be drilled
through to the beginning of the
aluminium mullion profile
(screw channel).

Sonnenschutzbolzen: 888426 / 888430

Sun-shade bolt: 888426 / 888430

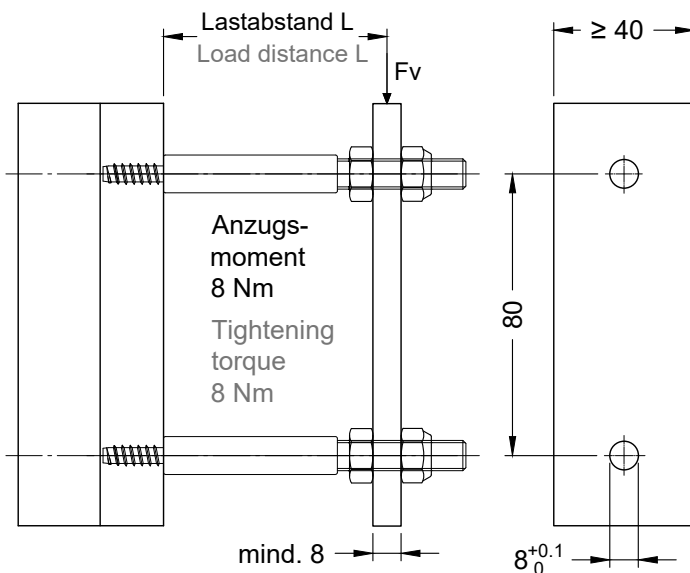
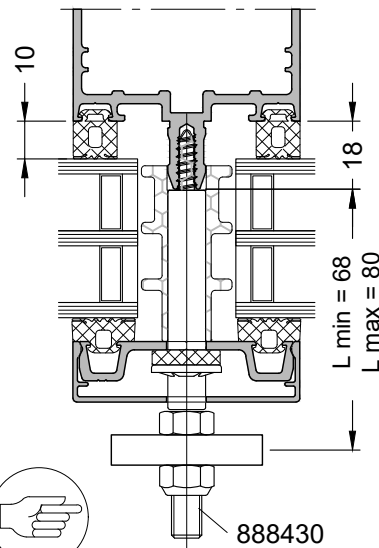
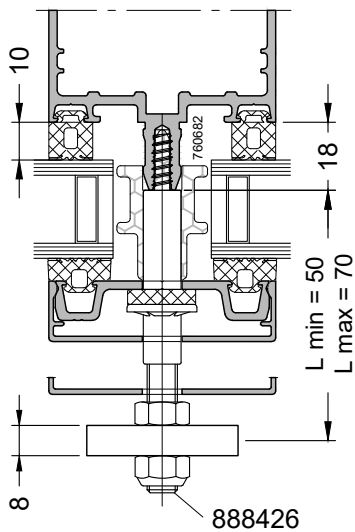

Bemaßungsbeispiel für Anschlußplatte aus:
EN AW-6060 T66 oder Edelstahl.
Anschlußplatte kann durch ein anderes Teil
ersetzt werden, welches die Mindestmaße erfüllt

Sample measurement for attachment plate
of: EN AW-6060 T66 or stainless steel.
Attachment plate may be substituted by
another part which meets the minimum size
requirement.



**Sonnenschutzbolzen nur paarweise im
senkrechten Pfostenprofil einsetzen**

**Sun-shade bolts to be used only in pairs in
perpendicular mullion profile**

Lasten bei
Anschlußplatte
Loads at
attachment plate

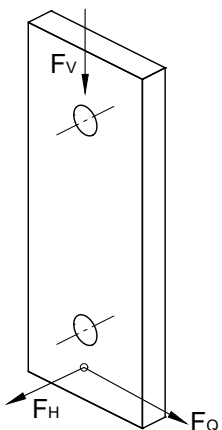

Maximale
Gebrauchskraft
 F_v [N]

Maximum
application force
 F_v [N]

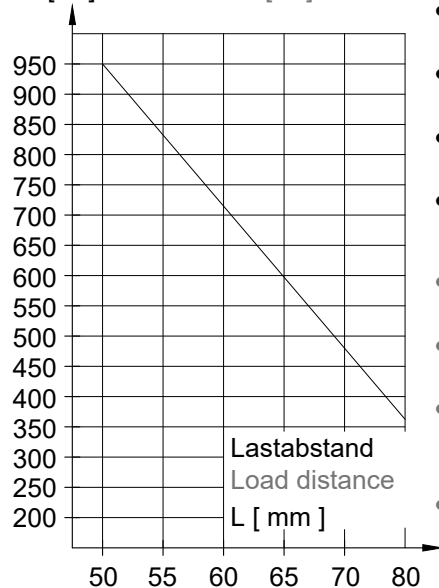

- Die maximale Gebrauchskraft $F_H = 800$ N bleibt bei jedem Lastabstand konstant.
- $F_Q = 0$; Kraft quer zum Pfosten kann nicht aufgenommen werden.
- Die bauseitige Anschlußplatte (mind. 40x8 mm) dient zur Einleitung der Kräfte in die Schrauben
- Der Lastabstand L wird gerechnet von Oberkante Schraubkanal bis zum Kräfteinleitungspunkt
- Maximum application force $F_H = 800$ N is constant for all load distances
- $F_Q = 0$; force perpendicular to the mullion cannot be carried
- The attachment plate installed by others (min. 40x8 mm) serves to pass the forces to the screws
- The load distance L is calculated from the upper edge of the screw channel to the point of application of the force.

Dimensionierung Gerüstanker Dimensioning Scaffold Bearing

1
2

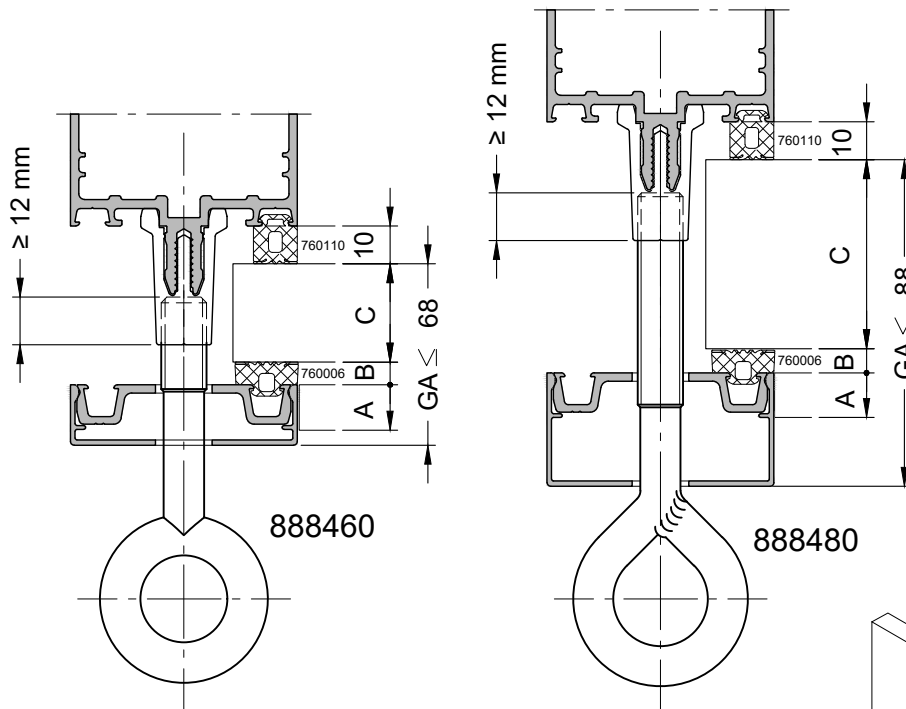

Bemessungswert Rated value

Artikel Item	F_H [kN]	F_Q [kN]	F_V [kN]
888460	12,46	1,30	1,23
888480	12,46	0,58	0,61

720004 19
720004 90

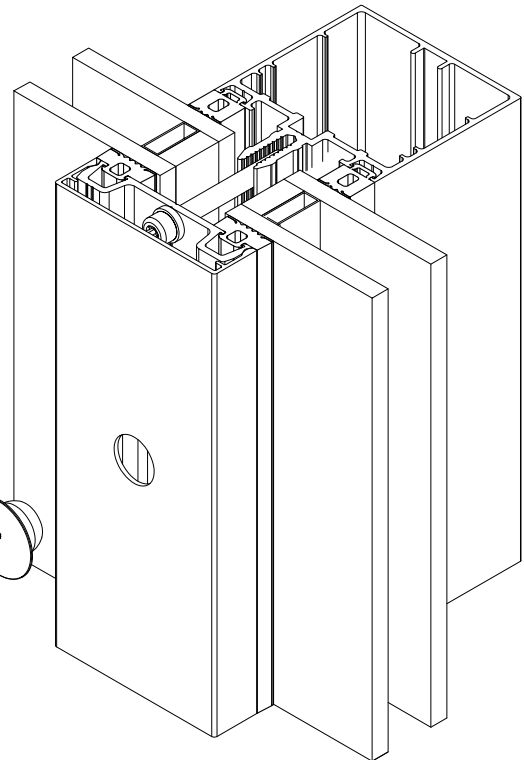

Verankerungsraster gemäß DIN 4420 Frame anchor grid in accordance with DIN 4420

Geforderte Werte gemäß DIN 4420 Requested values in accordance with DIN 4420

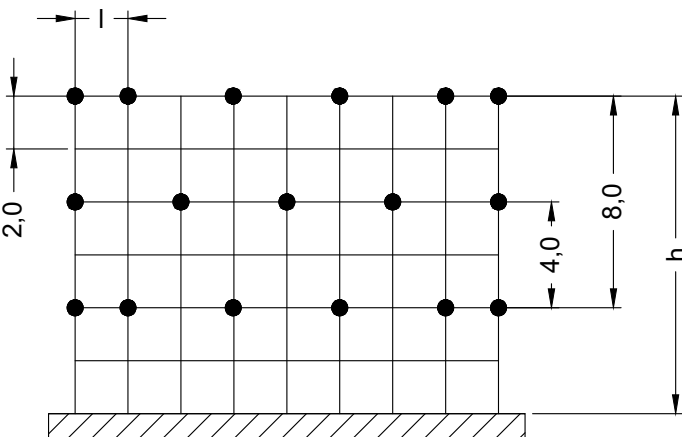

h [m]	F_H [kN]	F_Q [kN]
$\leq 10,00$	2,7	0,9
$\leq 20,00$	3,1	1,0
$\leq 30,00$	3,3	1,2

h = Gerüsthöhe
h = Frame height
l = Ständerabstand
l = distance between supports

Einbau Gerüstanker Installation Scaffold Bearing

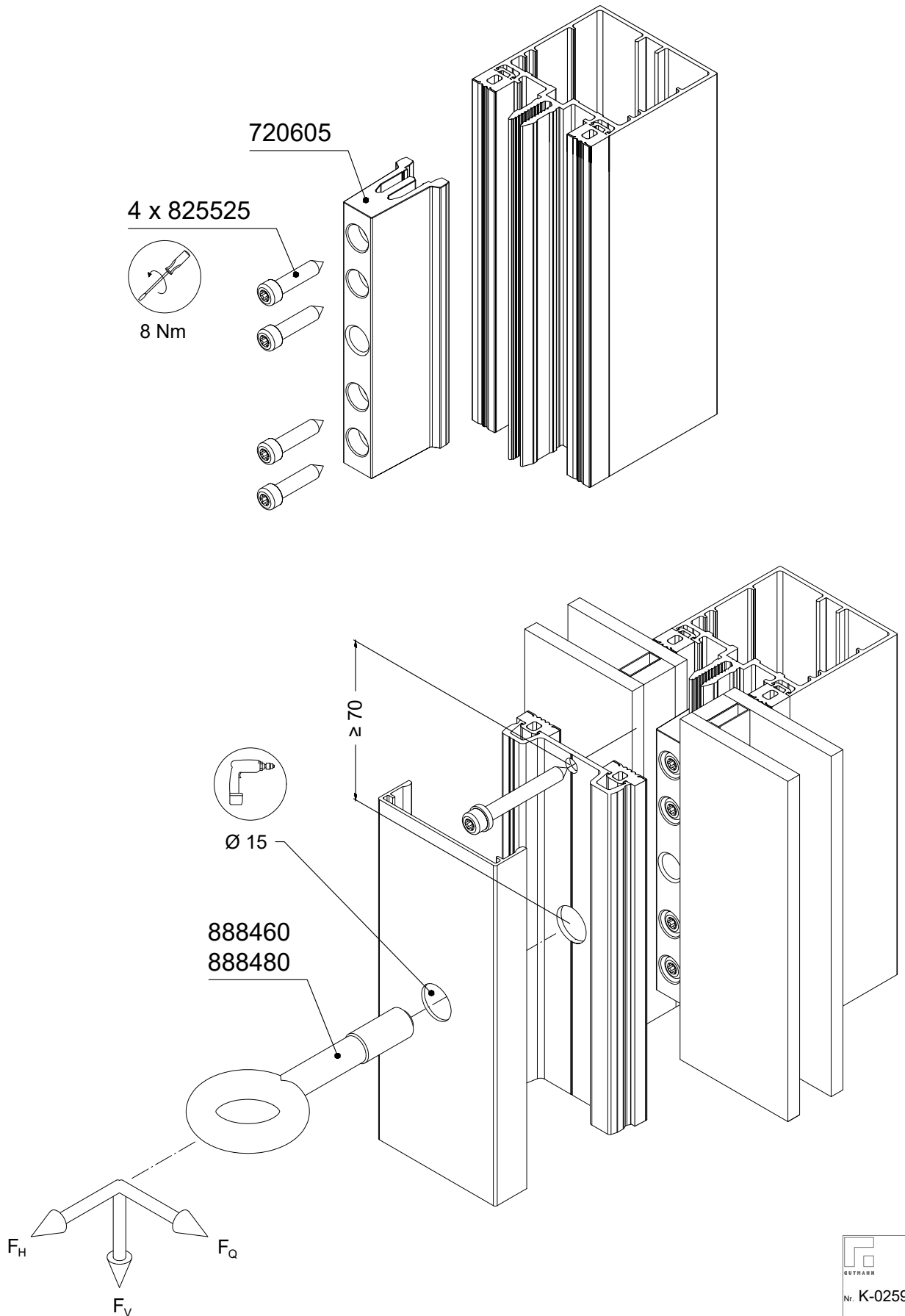

Bei Fassaden über mehrere Etagen werden zur Aufnahme von Dehnungen bzw. Deckendurchbiegungen die Pfostenprofile gestoßen

For curtain walls extending over several stories, the mullion profiles are jointed to accommodate expansion or ceiling confluxure



Einschub und Befestigung nach statischer Erfordernis
Slide-in and mounting according to static requirements

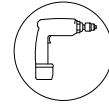

760901
Ø 4,5

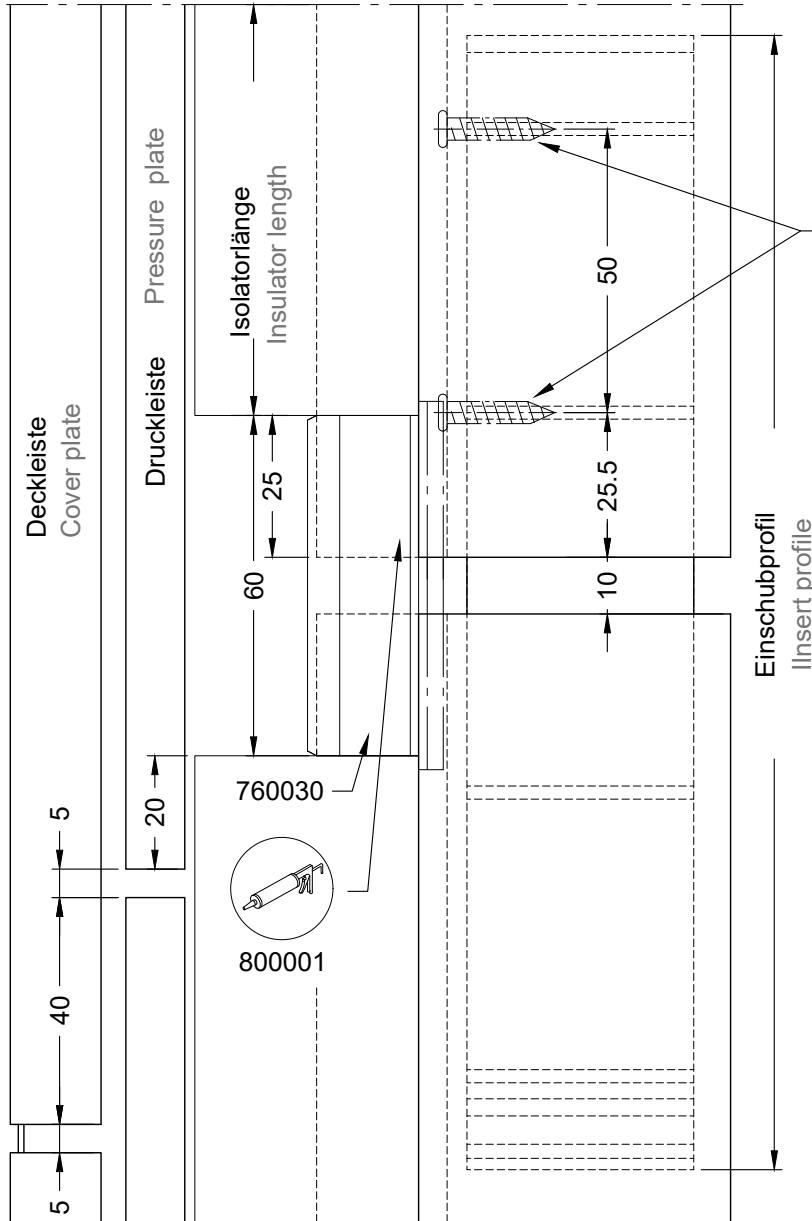

4 x 864219

Pfostenstoß:

Einschubprofil Art.-Nr. 465022 am oberen Pfosten befestigen.

Dehnungsstoßstück Art.-Nr. 760030 mit Dichtmasse Art.-Nr. 800001 einsetzen

Mullion Joint:

Attach insert profile item no. 465022 to upper mullion.

Install expansion joint item no. 760030 with sealing compound item no. 800001.

Einschieblinge:

Einschubprofil Art.-Nr. 465022 (siehe Abb.) Zuschnitte siehe Einzelprofile im Bestellkatalog.

Alle Hohlkammern der Pfostenprofile sind für handelsübliche Halbzeugprofile als Rohr- oder Flachquerschnitt vorgerichtet.

Querschnitte für Einschieblinge siehe Einzelprofile im Bestellkatalog

Inserts:

Insert profile item no. 465022 (see fig.) For sizes, see single profiles in ordering catalogue.

All hollow chambers of the mullion profiles are prepared for commercially available semi-finished profiles with tube or flat cross-sections. For cross-sections of inserts, see the single profiles in the ordering catalogue.

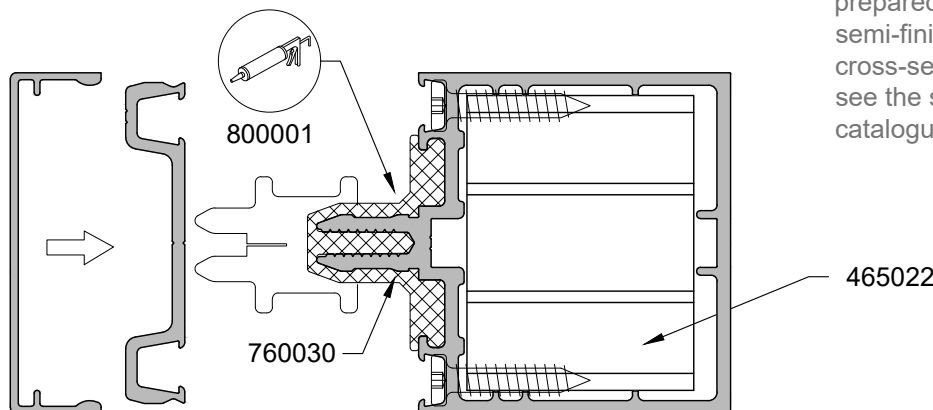

Montagekonsole / Mounting console

Charakteristische Werte Characteristic Values

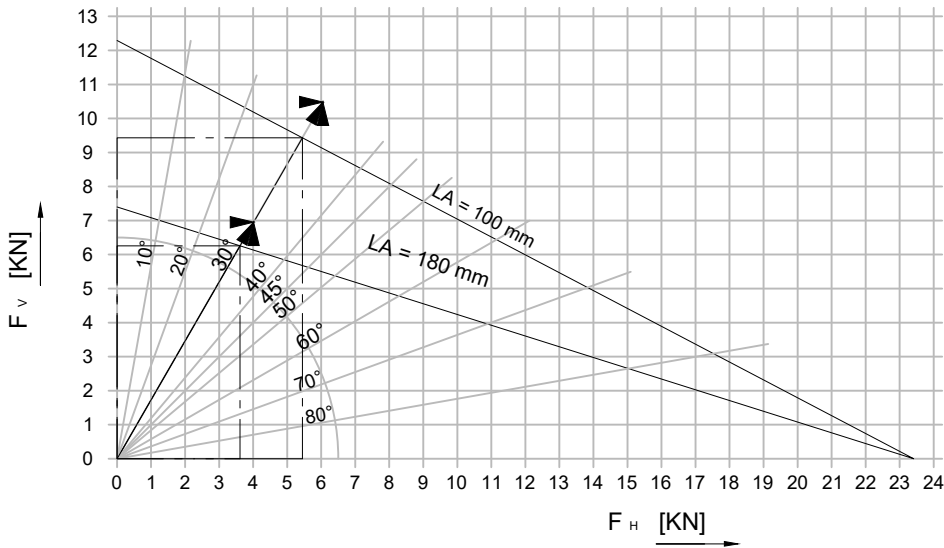

Beispiel:
Example:

LA 180 mm

$\alpha = 30^\circ$

$F_{Vmax} = 6,25 \text{ kN}$

$F_{Hmax} = 3,61 \text{ kN}$

$F_{Dmax} = F_{Hmax} / \sin \alpha \text{ 7,22 kN}$

LA 100 mm

$\alpha = 30^\circ$

$F_{Vmax} = 9,43 \text{ kN}$

$F_{Hmax} = 5,44 \text{ kN}$

$F_{Dmax} = F_{Hmax} / \sin \alpha \text{ 10,88 kN}$



Maximale Durchbiegung
Pfosten berücksichtigen!

Consider maximum
deflection of Mullion!

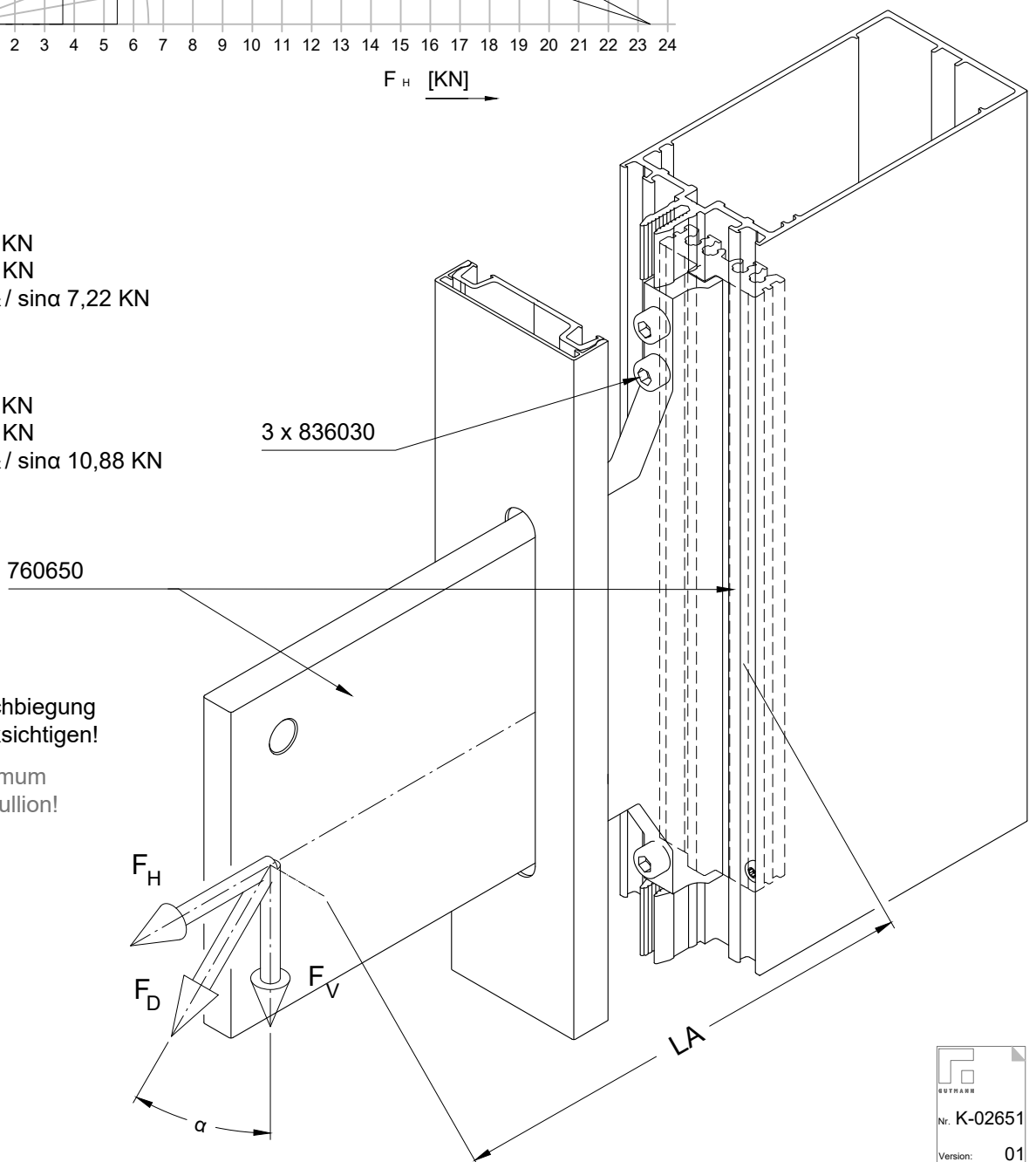

Bearbeitung Pfostenprofil Processing Mullion

1
2

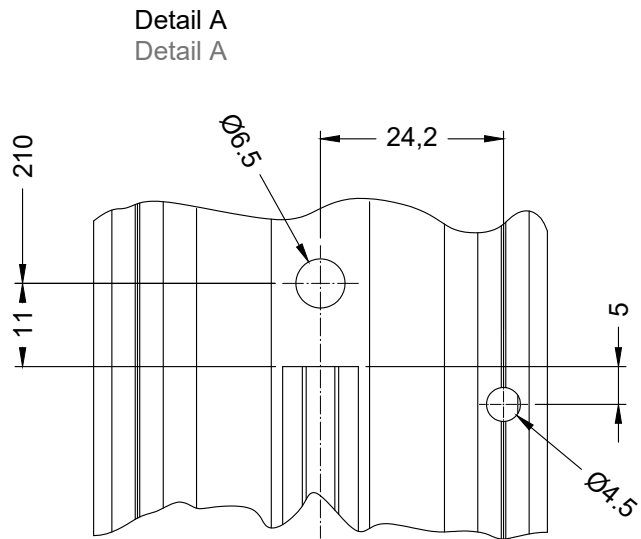
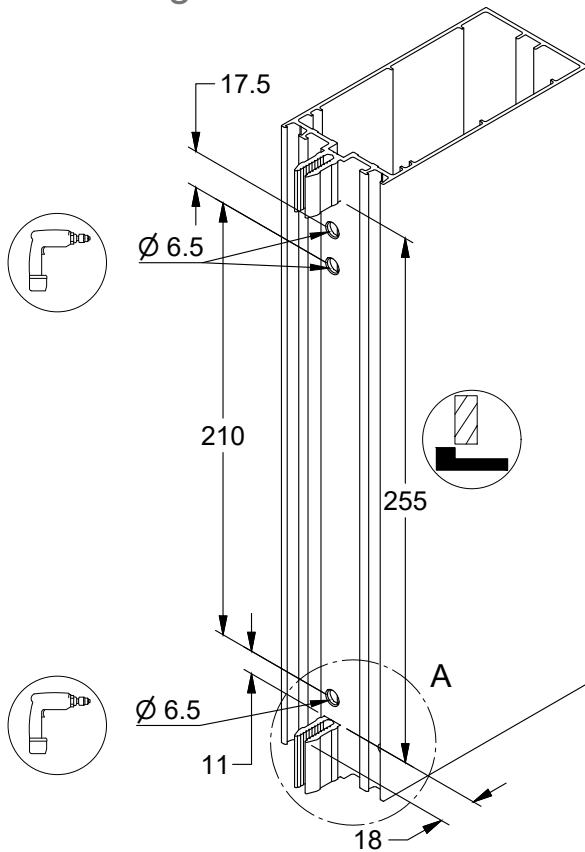

Bearbeitung Deckleiste Processing Cover Plate

Bearbeitung Druckleiste Processing Pressure Strip

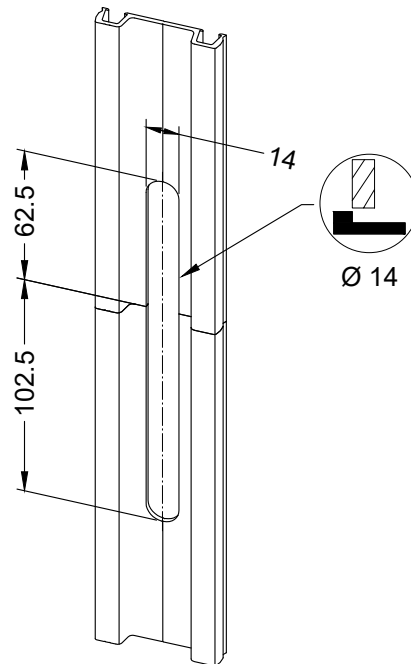
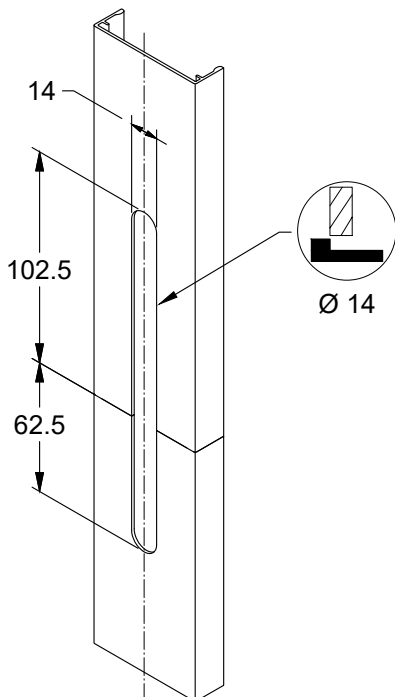

1
2



Glashaltenut mit Art. Nr. 720602 34 ist **durch den Glaslieferanten**, nach Vorgabe, in den Scheibenrandverbund einzukleben.

Glass retaining groove with Item. No. 720602 34 is to be inserted by the glass supplier, according to specification, glue into the glass edge compound.

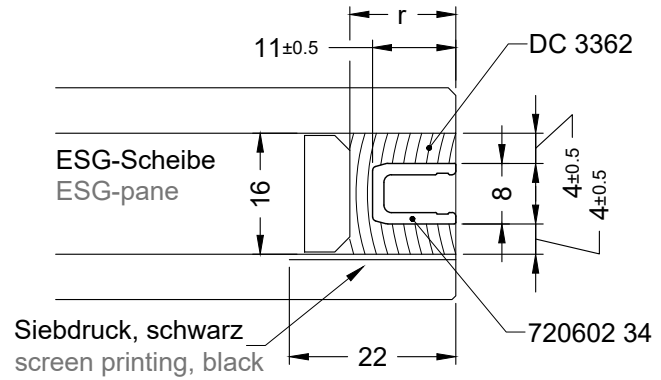

w =	- 0,77	- 1,60	- 1,60	- 2,20	- 2,20	[KN/m ²]	Windsog	Wind suction
a =	2000	1600	2000	1600	2000	[mm]	Kurze Glaskante	Short glass edge
d _a =	6	6	6	6	8	[mm]	Glasdicke Außenscheibe	Glass thickness outer pane
d _i =	6	6	8	8	8	[mm]	Glasdicke Innenscheibe	Glass thickness inner pane
δ _a =	0,50	0,50	0,30	0,30	0,50		Last auf Außenscheibe	Load on outer pane
w _a =	-0,39	-0,80	-0,47	-0,65	-1,10	[KN/m ²]	Windsog auf Außenscheibe	Wind suction on outer pane
r =	14	14	14	14	24	[mm]	Mindestklebebreite	Minimum gluing width

Semi SG Scheibe
Semi SG pane

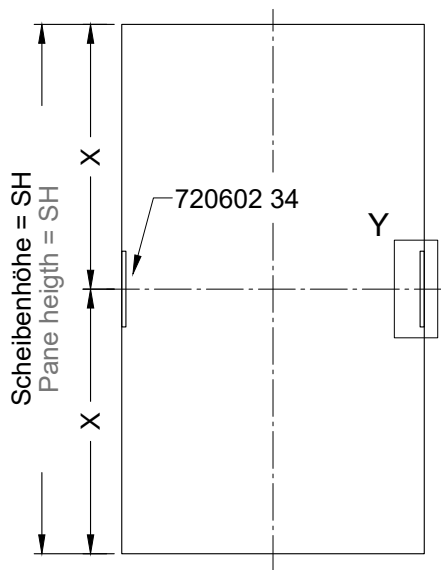

Detail Y
Detail Y

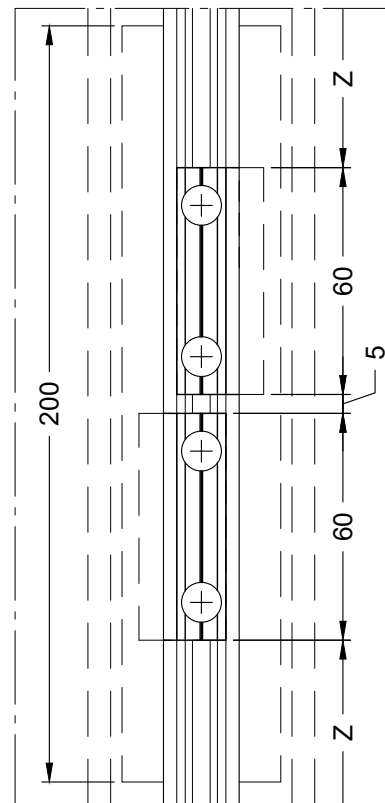

Abstand Halter / Distance holder

w =	- 0,56	- 0,77	- 1,60	- 1,60	- 2,20	- 2,20	[kN/m ²]	Windsog	Wind suction
a =	2000	2000	1840	2000	1340	2000	[mm]	Kurze Glaskante	Short glass edge
x =	1050	764	400	367	400	267	[mm]	max. Halterabstand	Maximum holder distance
WZ P / h =	1a / 28 2a / 16 2b / 7 3a / 10	1a / 80 2a / 40 2b / 21 3a / 24 3b / 10 4a / 14 4b / 5	1a / 28 2a / 16 2b / 7 3a / 10	1a / 80 2a / 40 2b / 21 3a / 24 3b / 10 4a / 14 4b / 5			[m]	Windzone + Geländeprofil / max. Gebäudehöhe	Wind zone + terrain profile / maximum height of construction
	C - D - E		A - B					Gebäudebereich	Area of construction

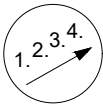

1. Glashaltdichtung mit Art. Nr. 720001 auf 60 mm Länge zuschneiden und auf Glashalter Art. Nr. 720601 34 stecken

1. Cut glass-retaining gasket with item no. 720001 to 60 mm length and clip onto glass-retainer item no. 720601 34

2. Glashalter zusammen mit Glashaltdichtung nach Abb. Detail Y in die Glashaltenut im Scheibenrandverbund drücken. Dabei ist zu beachten, dass die Dichtungsaufnahmen des Glashalters in Richtung Isolierglas-Außenscheibe zeigt.

2. Press glass retainer with glass-retaining gasket into the glass-retaining groove in the pane edge seal as shown in the illustration detail Y. It is important that the gasket reception groove of the glass retainer points towards the outer sound-control glass pane.

3. Glasscheibe mit Glashalterung in die vorgefertigte und mit Pfosten- und Riegelisolatoren bestückte Fassadenkonstruktion einbringen und im Bereich der Glasaufлагesrauben mit Verglasungsklötzen unterfüttern.

3. Place glass pane with glass retainer in the curtain wall structure, which has been prefabricated and equipped with mullion and transom insulators, and bolster with glazing blocks around the glass seat screws.



4. Zur Dimensionierung der Glasauflagen, Gewichte der Scheiben beachten.

4. Please note the pane weight before determining glass seat dimensions.



5. Glashalter mittels zwei Senkblechschrauben Art. Nr. 845525 durch die Isolatoren in den Schraubkanal der Pfosten- bzw. Riegelprofile schrauben. Im Normalfall beträgt der Anzugswert der Schrauben ca. 4,0 Nm.

5. Screw glass retainers through the insulators into the screw channel of the mullion and transom profiles using two self-tapping countersunk screws item no. 845525. The screws normally feature a torque of approximately 4.0 Nm.



6. Maß Z ermitteln, Zusatzisolator Art. Nr. 750531 auf Länge sägen und zwischen den Glashaltern auf Pfosten- und Riegelisolatoren klipsen.

6. Determine dimension Z, saw additional insulator item no. 750531 to the right length and clip onto the mullion and transom insulators between the glass retainers.



7. Silikon- Fugendichtung Art. Nr. 750010, als Hinterlegung der Versiegelung, über die gesamte Länge der Pfosten sowie der Riegel, in die vorhandene Aufnahmenut des Zusatzisolators als auch der Glashalter eindrücken.

7. Press silicone joint seal item no. 750010 as backing of the seal across the entire length of the mullions and transoms into the existing reception groove of the additional insulator as well as the glass retainers.

8. Abschließend Glasfuge mit UV-beständiger Dichtmasse z.B. DOW-Corning DC-797 versiegeln. Bezüglich Haftung und Randverbundverträglichkeit sind die Richtlinien des Dichtstoffherstellers zu beachten.

8. Finally, seal glass joint with UV resistant sealant, such as DOW-Corning DC-797. Please see the guidelines of the sealant manufacturer for information on adhesion and edge seal compatibility.

